

# РУКОВОДСТВО ПО ЭКСПЛУАТАЦИИ

БОТВОУБОРОЧНАЯ  
МАШИНА  
(ДЕФОЛИАТОР)



2800 7<sup>th</sup> Avenue North  
Fargo, ND 58108

Телефон: (701) 232-4199  
Факс: (701) 234-1716  
[www.amitytech.com](http://www.amitytech.com)

Эта страница намеренно остается пустой.

## ЭФФЕКТИВЕН ДЛЯ ОБОРУДОВАНИЯ, ПОСТАВЛЯЕМОГО В РОЗНИЦУ И ПОСТАВЛЯЕМОГО ПОСЛЕ 1 ИЮНЯ, 2020

**ЧТО ОПРАВДАНО** Amity Technology гарантирует, что ее новое оборудование будет свободно от дефектов в материале и мастерстве во время поставки первому розничному покупателю, арендатору или арендатору. Amity Technology гарантирует любую новую или неиспользованную часть, которая производится компанией Amity Technology для использования в машине Amity Technology, совместно именуемой «Продуктами», независимо от того, приобретается ли такой продукт через уполномоченного дилера Amity Technology или непосредственно у Amity Technology. В соответствии с этой гарантией, Amity Technology будет ремонтировать или заменять, как она выбирает в своем единственном усмотрении, любой крытый продукт, или любой компонент из них, который Amity определяет как дефектный. Эти условия распространяются на все бренды Amity Technology нового оборудования, первоначально выслаемого в США.

**ГАРАНТИЙНЫЙ СРОК**

- 12 месяцев с даты поставки первому розничному покупателю, арендатору или арендатору.

**ИСКЛЮЧЕНИЯ ИЗ ЭТОЙ ГАРАНТИИ**

- **Плата за перевозку** - Эта гарантия не распространяется на грузовые сборы.
- **Улучшения, изменения или прекращение** Amity Technology оставляет за собой право вносить изменения и усовершенствования в дизайн или изменения в спецификации в любое время на любой продукт, не повнося никаких обязательств перед владельцами ранее проданных продуктов.
- **Ремонт и техническое обслуживание, не покрываемые гарантией** - Эта гарантия не распространяется на условия, связанные с неправомерным использованием, стихийными бедствиями, использованием деталей технологии, не связанных с амити, халатностью, изменениями, аварией, использованием неутвержденных вложений, использование которых противоречит намеченным целям, или условиями, вызванными невыполнением требуемого технического обслуживания. Замена износа или технического обслуживания элементов (если не дефектных), таких как, но не ограничиваясь, фильтры, шланги, ремни, смазочные материалы, лампочки, выравнивание колес, закручивание гаек, ремни, болты и фитинги, настройка службы, регулировки параметров компьютера и общие корректировки, которые могут со временем потребоваться, не охвачены.
- **Гарантия резиновых шин** - Резиновые шины оправданы непосредственно соответствующим производителем, а не Amity Technology.

**ОБЯЗАТЕЛЬСТВО ВЛАДЕЛЬЦА**

Владелец несет ответственность за транспортировку оборудования или запчастей в сервисный магазин уполномоченного дилера Amity Technology или в качестве альтернативы возмещает Дилеру любые транспортные расходы, связанные с выполнением этой гарантии. Эта гарантия НЕ распространяется на аренду замещающих оборудования в течение периода ремонта, ущерб, причиненный продуктам, которые были объявлены полной потерей и впоследствии спасены, сверхурочные трудовые сборы, транспортные сборы за запасные части или особые требования к обработке (такие, как, но не ограничиваясь, использование кранов).

**ИСКЛЮЧИТЕЛЬНОЕ ВЛИЯНИЕ ГАРАНТИИ И ОГРАНИЧЕНИЕ ОТВЕТСТВЕННОСТИ**

ЭТА ГАРАНТИЯ ВМЕСТО ВСЕХ ГАРАНТИЙ ТОРГОВОСТИ, ПРИГОДНОСТИ ДЛЯ ЦЕЛЕЙ ИЛИ ДРУГИХ ПРЕДСТАВЛЕНИЙ, ГАРАНТИЙ ИЛИ УСЛОВИЙ, ВЫРАЖЕННЫХ ИЛИ ПОДРАЗУМЕВАЕМЫХ. Средства правовой защиты Владельца, изложенные в настоящем, являются эксклюзивными. Компания не берет на себя и не разрешает любому лицу брать на себя какие-либо другие обязательства или обязательства в связи с продажей крытых машин. Исправление дефектов в порядке и в течение времени, представленного выше, должно представлять собой выполнение всех обязанностей Amity Technology перед Владельцем, и Amity Technology не несет ответственности за халатность по контракту или каким-либо образом в отношении таких машин. НИ В КАКОМ СЛУЧАЕ ВЛАДЕЛЕЦ НЕ ИМЕЕТ ПРАВА НА ВОЗМЕЩЕНИЕ ЗА СЛУЧАЙНЫЙ, СПЕЦИАЛЬНЫЙ ИЛИ КОСВЕННЫЙ УЩЕРБ, ТАКОЙ, КАК, НО НЕ ОГРАНИЧИВАЯСЬ, ПОТЕРЯ УРОЖАЯ, ПОТЕРЯ ПРИБЫЛИ ИЛИ ДОХОДОВ, ДРУГИЕ КОММЕРЧЕСКИЕ ПОТЕРИ, НЕУДОБСТВА ИЛИ СТОИМОСТЬ АРЕНДЫ ИЛИ ЗАМЕНЫ ОБОРУДОВАНИЯ.

Некоторые государства или провинции не разрешают ограничения или исключения подразумеваемых гарантий или случайных или косвенных убытков, поэтому ограничения или исключения в этой гарантии не могут применяться.

**Дополнительная гарантийная информация**

**Гарантия на новое оборудование** - Оборудование имеет право на гарантийное обслуживание только в том случае, если оно имеет право на получение новой гарантии на оборудование. Дилер по продаже доставит эту гарантию первоначальному розничному покупателю на момент продажи, а дилер регистрирует продажу и гарантию в Amity Technology LLC.

**Последующие владельцы** - Эта гарантия распространяется на первого розничного покупателя и всех последующих владельцев оборудования в течение указанного гарантийного периода. Если дилер Amity Technology продает это оборудование последующему владельцу, Дилер должен предоставить гарантийный документ последующему владельцу, чтобы последующий владелец имел возможность зарегистрировать право собственности в Amity Technology и получить оставшиеся гарантийные льготы, если таковые имеются, без антракта в гарантийный период. Последующая процедура владельца будет применяться. Последующий владелец несет ответственность за транспортировку оборудования в сервисный магазин уполномоченного дилера Amity Technology или в качестве альтернативы возмещает Дилеру любые транспортные расходы, связанные с выполнением этой гарантии. Эта гарантия не покрывает сборы за аренду или замену оборудования в течение периода ремонта, продукты, которые были объявлены полной потерей, а затем спасены, сверхурочные трудовые сборы, грузовые сборы за запасные части, или единицы, проданные на аукционе.

**Гарантийная служба** - Для того, чтобы быть охвачены гарантией, обслуживание должно быть выполнено уполномоченным дилером технологии Amity. Рекомендуется, чтобы вы получили гарантийную услугу от дилера, который продал вам оборудование из-за продолжающегося интереса дилера к вам как к ценному клиенту. В случае, если это невозможно, гарантийное обслуживание может быть выполнено любыми другими авторизованными дилерами Amity Technology в США или Канаде. Владелец несет ответственность за транспортировку оборудования в сервисный магазин уполномоченного дилера Amity Technology или в качестве альтернативы возмещает Дилеру любые транспортные расходы, связанные с выполнением этой гарантии.

**Обслуживание** - Руководство Владельца, предоставленное Вам оборудованием на момент доставки, содержит важную информацию по техническому обслуживанию и обслуживанию. Вы должны внимательно прочитать руководство и следовать всем рекомендациям по техническому обслуживанию и обслуживанию. Это приведет к большей удовлетворенности вашим оборудованием и поможет избежать проблем с обслуживанием и гарантией. Пожалуйста, помните, что сбои из-за неправильного обслуживания вашего оборудования не покрываются гарантией.

**Инспекции технического обслуживания** - Чтобы обеспечить постоянную производительность от вашего сельскохозяйственного оборудования, мы рекомендуем вам организовать, чтобы сделать ваше оборудование доступным для вашего дилера продажи для технического обслуживания инспекции 30 дней до истечения срока гарантии.

Эта страница намеренно остается пустой.

## ТАБЛИЦА СОДЕРЖИМОГО

ВАРРАТИ.....	ii	6.0 ЭКСПЛУАТАЦИЯ КОМБАЙНА.....	6-1
ТАБЛИЦА СОДЕРЖИМОГО.....	iv-v	6.1 Запуск.....	6-1
<b>1.0 Знакомство.....</b>	<b>1-1</b>	6.2 Высота Флейла.....	6-2
1.1 Общая информация.....	1-1	6.3 Скорость работы поля.....	6-2
1.2 порядковый номер.....	1-1	6.4 радиус поворота.....	6-3
<b>2.0 езопасность.....</b>	<b>2-1</b>	6.5 Период взлома.....	6-3
2.1 Распознавание информации о безопасности в руководстве.....	2-1	6.6 Полевая очистка.....	6-3
2.2 Общая безопасность комбайна.....	2-1	6.7 Флайл трубы.....	6-3
2.3 Техническое обслуживание и эксплуатационная безопасность.....	2-2	6.7.1 Регулируемый 3-й барабан (Серия 50).....	6-4
2.4 Гидравлическая безопасность.....	2-3	6.8 нивелирование.....	6-4
2.5 Транспортная безопасность.....	2-3	6.8.1 Настройка машины .....	6-4
2.6 Безопасность Наклейки.....	2-4	6.8.2 Полевые условия.....	6-4
<b>3.0 Спецификации.....</b>	<b>3-1</b>	6.9 Поиск строки (вариант).....	6-4
3.1 Дефолиатор Спецификации.....	3-1	6.10 Скальперы (вариант).....	6-5
3.2 Спецификации шин.....	3-1	6.11 Плавающий Хитч (вариант).....	6-5
3.3 Гидравлические тарифы потока.....	3-2	6.12 Выключение машины.....	6-6
3.4 Трактор Спецификации.....	3-2	<b>7.0 Корректировки.....</b>	<b>7-1</b>
3.5 Ротор Дизайн.....	3-3	7.1 нивелирование.....	7-1
<b>4.0 подготовка.....</b>	<b>4-1</b>	7.1.1 Вручную.....	7-1
4.1 Тракторная подготовка.....	4-1	7.1.2 Гидравлический подъемник Strut (вариант).....	7-2
4.1.1 Корректировка панели.....	4-1	7.2 высота.....	7-2
4.1.2 Расстояние между шинами и инфляция.....	4-1	7.2.1 Первоначальная настройка высоты.....	7-2
4.1.3 Трехохоокаяная позиция.....	4-1	7.2.2 Корректировка высоты поля и корректировки АНС.....	7-3
4.2 Подготовка дефолиатора.....	4-2	7.2.3 Размер флакона.....	7-4
4.2.1 Флайл Спасинг.....	4-2	7.2.4 Серия 50.....	7-4
4.2.2 Спекулянтов.....	4-2	7.2.5 Серия 00.....	7-4
4.2.3 Размещение щита.....	4-2	7.2.6 Свободная свекла.....	7-5
4.2.4 Уровень масла в коробке передач.....	4-2	7.2.7 3-я высота барабана (только 50 серий).....	7-5
4.2.5 смазка.....	4-2	7.3 Роу Найти.....	7-6
4.2.6 Присоединение Мом Трансмиссии к Дефолиатору.....	4-2	7.4 Междурядье.....	7-7
<b>5.0 ПРИСОЕДИНЕНИЕ И ОТСОЕДИНЕНИЕ.....</b>	<b>5-1</b>	7.4.1 Флайл Спасинг.....	7-7
5.1 Присоединение гидравлических и электрических систем.....	5-1	7.4.2 Расстояние между колесами.....	7-8
5.2 Присоединение Дефолиатора к тракторной арматуре.....	5-1	7.4.3 Распут расстояние.....	7-9
5.3 Присоединение Мом Трансмиссии.....	5-2	7.5 Управляемые struts.....	7-9
5.4 Использование стенодов.....	5-2	7.6 Спекулянтов.....	7-10
		7.6.1 Ножи.....	7-11
		7.6.2 Высота бара.....	7-12
		7.7 Плавающий Хитч.....	7-14
		7.8 Диаграмма крутящего момента.....	7-15
		7.9 Активный контроль высоты (АНС).....	7-16
		7.9.1 Настройка АНС.....	7-16
		7.9.2 Эксплуатация и корректировка АНС.....	7-17

## ТАБЛИЦА СОДЕРЖИМОГО

---

<b>8.0 транспорт</b> .....	8-1
8.1 Предупреждающие огни.....	8-1
8.2 Подготовка к транспорту.....	8-1
<b>9.0 чистка</b> .....	9-1
9.1 Роу Найти.....	9-1
9.2 Спекулянтов.....	9-1
9.3 Верхние двери& Interior Walls.....	9-1
9.4 Корпус коробки передач.....	9-2
<b>10.0 хранение</b> .....	10-1
10.1 Конец сезона.....	10-1
10.2 Начало сезона.....	10-1
<b>11.0 СМАЗКА И ТЕХНИЧЕСКОЕ ОБСЛУЖИВАНИЕ</b> .....	11-1
11.1 Информация об общем техническом обслуживании.....	11-1
11.1.1 жир.....	11-1
11.2 U-суставы.....	11-1
11.3 Уровень масла в коробке передач.....	11-2
11.4 Изменение масла коробки передач.....	11-2
11.5 Дыхательные чистки.....	11-3
11.6 Коробка передач Крутящий момент.....	11-3
11.7 Флайлы.....	11-4
11.7.1 Стальные флайлы.....	11-4
11.7.2 Резиновые флайлы.....	11-5
11.8 Интервалы обслуживания.....	11-6
11.9 Диаграмма смазки.....	11-8
11.10 PTO Обслуживание привода.....	11-9
<b>12.0 Устранение неполадок</b> .....	12-1
<b>13.0 Приложения</b> .....	13-1
13.1 превращение.....	13-1
13.2 Процедуры установки транзистора.....	13-1
13.3 инструменты.....	13-2
13.4 Настройка сцепления трения PTO Driveshaft..	13-2
13.5 Легкая сборка и удаление блокировки.....	13-2
13.6 Техническая информация.....	13-3

## **1.0 Знакомство**

### **1.1 Общая информация**

Внимательно прочитайте это руководство, чтобы узнать, как правильно управлять и обслуживать вашу машину. Несоблюдение этого руководства может привести к повреждению личных травм или оборудования.

Это руководство является постоянной частью вашей машины и должны оставаться с машиной, когда вы продаете его.

Измерения в этом руководстве даются как в обычных единицах США, так и в метрических эквивалентах. Используйте только правильные запасные части и крепления. Метрические и дюймовые крепления требуют соответствующих инструментов для установки.

**заметка:** Правая и левая стороны определяются лицом в направлении реализации будет путешествовать при движении вперед.

### **1.2 порядковый номер**

Завещайте серийный номер, номер модели и год модели дефолиатора, чтобы помочь отследить машину в случае ее кражи. Ваш дилер также нуждается в этих номерах для всех гарантийных требований и для того, когда вы заказываете запчасти.

Серийный номер дефолиатора находится на серийном номерном знаке, который расположен на передней части машины слева от заминки.

Завехайте серийный номер, номер модели и год модели в пространстве, представленном ниже.

**порядковый номер:**

---

**Номер модели:**

---

**Модельный год:**

---

## **2.0 безопасность**

### **2.1 Распознавание информации о безопасности в руководстве**

Рисунок 2-1 является символом безопасности оповещения. Когда вы видите этот символ на вашей машине или в этом руководстве, будьте бдительны к потенциалу для травмы.

Следуйте рекомендуемым мерам предосторожности и безопасной практике работы.



Рисунок 2-1: Символ безопасности оповещения

### **2.2 Общая безопасность**

Вы несете ответственность за безопасную эксплуатацию и техническое обслуживание вашего внедрения Amity. Вы и все, кто будет работать, поддерживать или работать вокруг машины, должны быть знакомы с процедурами эксплуатации и технического обслуживания и информацией о безопасности в этом руководстве.

Практика безопасности защищает вас и окружающих вас людей, поэтому сделайте их рабочей частью вашей программы безопасности.

Владельцы оборудования должны ежегодно давать оперативные инструкции операторам или сотрудникам, прежде чем разрешать им управлять машиной, в соответствии с постановлением OSHA 1928.57.

Наиболее важным элементом безопасности для этого оборудования является безопасный оператор. Оператор обязан прочитать и следовать всем инструкциям по безопасности и эксплуатации в руководстве. Всех несчастных случаев можно избежать.

Человек, который не прочитал и не понял все инструкции по эксплуатации и безопасности, не имеет права управлять машиной. Неподготовленный оператор подвергает себя и прохожих серьезным травмам или смерти.

Не изменяй оборудование каким-либо образом. Несанкционированная модификация может нарушить функцию или безопасность, или и то, и другое, и может изменить срок службы и гарантию продукта.

Следующий список является набором руководящих принципов безопасности:

1. Прочитайте и поймите Руководство Оператора и все знаки безопасности перед эксплуатацией, обслуживанием или настройкой машины.
2. Установите и должным образом обезопасьте все щиты и охранные знаки перед эксплуатацией.
3. Иметь аптечку и знать, как ее использовать.
4. Иметь в наличии огнетушитель и знать, как его использовать.
5. Очистить область людей и удалить посторонние предметы из машины перед запуском и эксплуатацией.
6. Сдвиг в парк, отключить РТО, снизить машину на землю, облегчить гидравлическое давление, остановить двигатель, удалить ключ зажигания, и ждать, пока все движущиеся части, чтобы остановить перед обслуживанием, регулировка, ремонт, или отключение.



7. Ежегодный обзор руководящих принципов безопасности со всеми операторами.
8. Носите подходящую защиту уха для длительного воздействия чрезмерного шума.

Подумайте **безопасность!** РАБОТА **БЕЗОПАСНО!**

### 2.3 Техническое обслуживание и эксплуатационная безопасность

1. Прочитайте и поймите всю информацию, содержащуюся в Руководстве Оператора по техническому обслуживанию, регулировке и эксплуатации машины.
-  2. Сдвиг в парк, отключить РТО, снизить машину на землю, облегчить гидравлическое давление, остановить двигатель, удалить ключ зажигания, и ждать, пока все движущиеся части, чтобы остановить перед обслуживанием, регулировкой, ремонтом или отключением машины.
3. Держите руки, ноги, одежду и волосы подальше от всех движущихся и/или вращающихся частей.
4. Убедитесь, что все элементы управления трактором находятся в нейтральном положении перед началом.
5. Никогда не носите неуместную, мешковатую или потертую одежду при работе над машиной или вокруг нее.
6. Убедитесь, что все охранники и щиты должным образом установлены и защищены перед эксплуатацией машины.
7. Очистить территорию от всех прохожих, особенно детей, при проведении любого технического обслуживания или внесении корректировок в системы или компоненты.
8. Место стелды или блоки под рамой, прежде чем работать под машиной.
9. Не допускать всадников на о реализации или трактора во время полевой эксплуатации или транспортировки.
10. Никогда не работай с машиной внутри закрытого здания.
11. Держитесь подальше от накладных препятствий и линий электропередач во время установки и эксплуатации. Электроток может произойти без прямого контакта.

## 2.4 Гидравлическая безопасность

1. Всегда поместите все гидравлические элементы управления трактора в нейтральном перед демонтажем.
2. Убедитесь, что все компоненты гидравлической системы находятся в хорошем состоянии и являются чистыми и плотными.
3. Замените любые изношенные, разрезанные, абраденые, сплюснутые или обжимные шланги и металлические линии.
4. Не пытайтесь сделать импровизированный ремонт гидравлических линий, фитингов или шлангов с помощью ленты, зажимов или цементов. Гидравлическая система работает под чрезвычайно высоким давлением. Такой ремонт может внезапно выйти из строя, создавая опасное и небезопасное состояние.
5. Носите правильную защиту рук и глаз при поиске гидравлической утечки высокого давления. Используйте кусок дерева или картона в качестве backstop вместо рук, чтобы изолировать и определить утечку.
6. Если поврежден концентрированный поток гидравлической жидкости высокого давления, немедленно обратитесь за медицинской помощью. Серьезная инфекция или токсическая реакция может развиваться от гидравлической жидкости, пронизывающей поверхность кожи.
7. Перед тем, как оказать давление на систему, убедитесь, что все компоненты плотные и что линии, шланги и соединения не повреждены.
8. На автономных гидравлических системах убедитесь, что выключенные клапаны находятся в открытом положении перед привлечением Мом.

## 2.5 Транспортная безопасность

1. Прочитайте и поймите всю информацию в Руководстве Оператора о процедурах и безопасности при эксплуатации машины в полевых условиях или на дороге.
2. Убедитесь, что эмблема медленно движущихся транспортных средств (SMV) и необходимые фары и отражатели находятся на месте, чисты и хорошо видны всем обгонам и встречному движению.
3. Не допускать всадников на любой части машины во время полевых операций или путешествий.
4. Прикрепите машину к трактору, используя только штифт drawbar с положениями для механического фиксатора.
5. Всегда прикреплять цепочку безопасности.
6. Всегда используйте предупреждающие мигалки при транспортировке, если это запрещено законом.
7. Всегда перемещаем все части машины в положение транспорта во время путешествия по дороге.
8. Держитесь подальше от накладных препятствий, таких как линии электропередач.
9. Для максимальной скорости движения транспорта на гладких дорогах см. раздел 3.3.

## 2.6 Безопасность Наклейки

Типы отличительных знаков на оборудовании показаны на иллюстрации ниже. Правильная безопасность требует, чтобы вы ознакомились с различными отличительными знаками безопасности, тип предупреждения, и области, или конкретной функции, связанные с этой областью, которая требует вашей осведомленности о безопасности.

**ПОМНИТЬ:** Если защитные отличительные знаки были повреждены или удалены, стали неразборчивыми или детали заменены без отличительных знаков, то необходимо применять новые наклейки. Новые отличительные знаки доступны у вашего уполномоченного дилера.

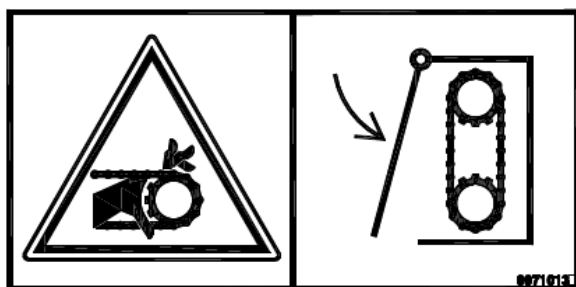

PN: 9971013

**опасность:** Движущиеся части

**избежание:** Храните щиты и двери на месте в любой момент при эксплуатации машины.

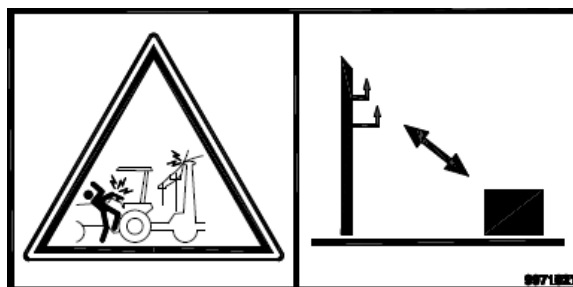

PN: 9971021

**опасность:** Электрический удар

**избежание:** Держитесь подальше от накладных линий электропередач и других препятствий.



PN: 303265

**опасность:** Измельчение сверху

**избежание:** Никогда не ползать или работать под машиной, если она не поддерживается должным образом.

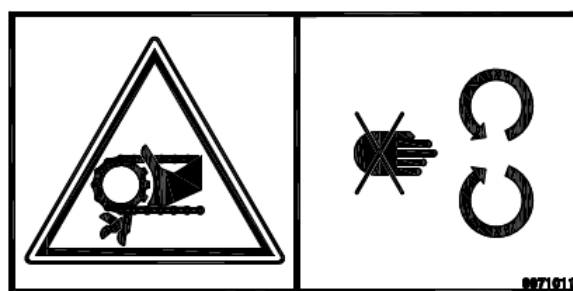

PN: 9971011

**опасность:** Движущиеся части

**избежание:** Держите руки, ноги, волосы и одежду подальше от движущихся частей.

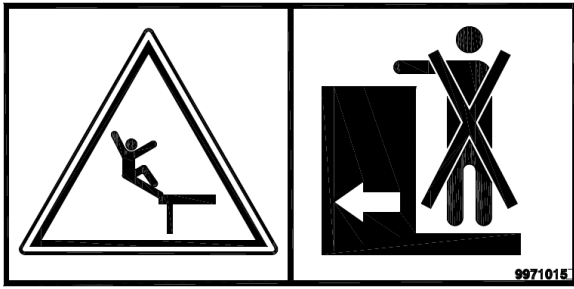

PN: 9971015

**опасность:** Падение машины

**избежание:** Не лези на машину.

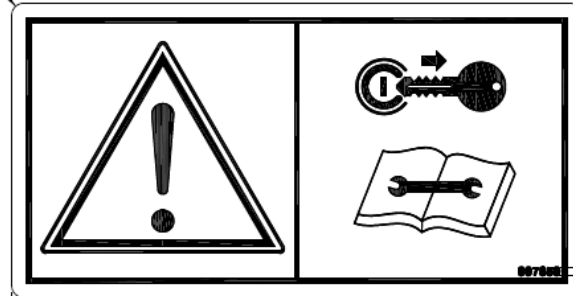

PN: 997859

**опасность:** Общее оповещение о

**избежание:** Выключите двигатель и удалите ключ перед выполнением работ по техническому обслуживанию или



PN: 303277

**опасность:** Падение машины

**избежание:** Не лези на машину.

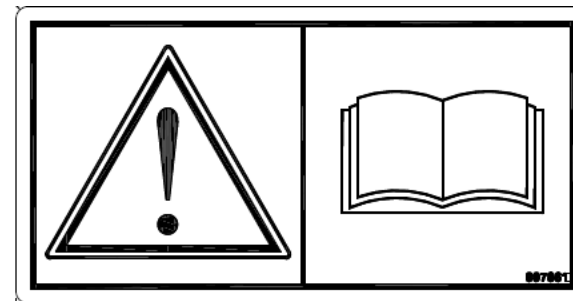

PN: 997861

**опасность:** Общее оповещение о

**избежание:** Прочитайте и поймите Руководство оператора перед эксплуатацией машины.

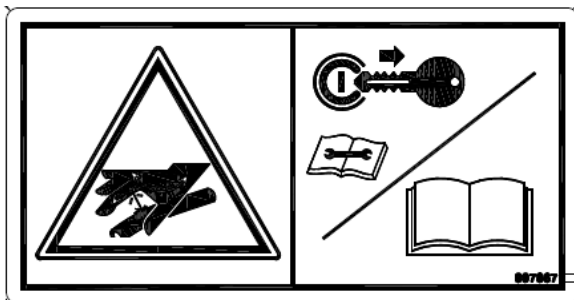

PN: 997867

**Hazard:** Высокое давление жидкости

**избежание:** Свляйте давление на систему перед ремонтом, регулировкой или отключением. Носите правильную защиту рук и глаз при поиске утечек. Используйте дерево или картон вместо рук. Держите все



PN: 303263

**опасность:** Получение конечностей или одежды застрял в машине

**избежание:** Держите руки, ноги, волосы и одежду подальше от

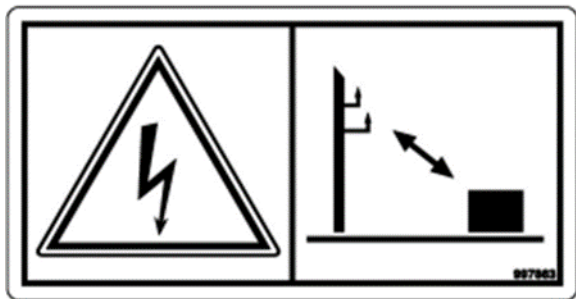

PN: 997863

**опасность:** Электрический удар

**избежание:** Держите машину подальше от накладных электрических линий электропередачи.



PN: 303268

**опасность:** Вращающаяся часть

**избежание:** Держите одежду, себя и других ясными.

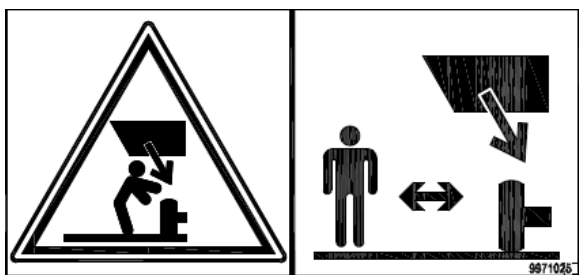

PN: 9971025

**опасность:** Измельчение сверху

**избежание:** Держитесь подальше от этой области в то время как двигатель и машина работают.

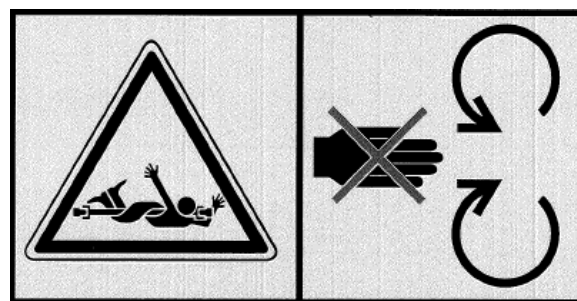

PN: 311206

**опасность:** Запутывание всего тела

**избежание:** Не снимите защитный щит во время работы двигателя.

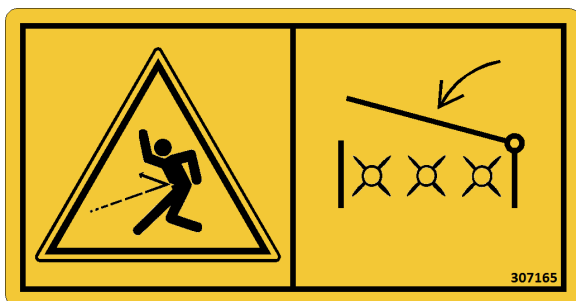

PN: 307165

**опасность:** Летающий мусор

**избежание:** Держите верхнюю дверь закрытой, когда вейла вращаются.



PN: 303267

**опасность:** Вращающиеся флайи

**избежание:** Не приближайся к машине до тех пор, пока вращение вейла не остановилось.



PN: 311207

**опасность:** Пинч-Пойнт

**избежание:** Держите руки подальше от любых движущихся частей вокруг точки щепотки.

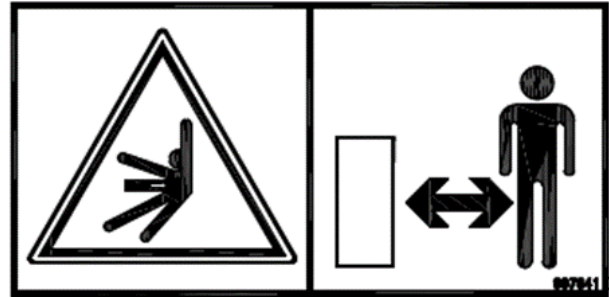

PN: 997841

**опасность:** Измельчение из движущихся

**избежание:** Держитесь подальше от этой области в то время как двигатель и машина работают.

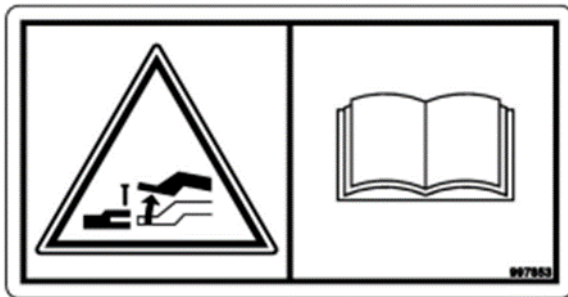

PN: 997853

**опасность:** Отрицательный вес языка

**избежание:** Держитесь подальше от языка при отключении реализации от трактора. Прочитайте Руководство оператора по безопасности и инструкции по эксплуатации перед эксплуатацией машины.



PN: 997857

**опасность:** Потеря машинного управления

**избежание:** Установите цепи безопасности при прикреплении орудия к трактору. Перед эксплуатацией машины прочитайте Руководство Оператора по информации о безопасности и инструкции по эксплуатации.

## 3.0 Спецификации

### 3.1 Дефолиатор Спецификации

Таблица 3-1: Спецификации дефолиатора

модель:	3750	3550	3450	3700	3500	3300	3200
вес (Аппрох.)**	15,200 lbs [6,895 kg]	13,200 lbs [5,987 kg]	11,500 lbs [5,216 kg]	13,600 lbs [6,169 kg]	12,000 lbs [5,443 kg]	10,000 lbs [4,536 kg]	9,800 lbs [4,445 kg]
Hitch Вес (Аппрох.)**	6,050 lbs [2,744 kg]	5,000 lbs [2,268 kg]	4,400 lbs [1,996 kg]	5,000 lbs [2,268 kg]	4,400 lbs [1,996 kg]	3,800 lbs [1,724 kg]	3,700 lbs [1,678 kg]
Рекомендуем ая рабочая скорость	3-6 mph [4.8-9.7 kph]	3-6 mph [4.8-9.7 kph]	3-6 mph [4.8-9.7 kph]	2-4 mph [3.2-6.4 kph]	2-4 mph [3.2-6.4 kph]	2-4 mph [3.2-6.4 kph]	2-4 mph [3.2-6.4 kph]
Максимальна я скорость дорожного движения	25 mph [40 kph]	25 mph [40 kph]	25 mph [40 kph]	25 mph [40 kph]	25 mph [40 kph]	25 mph [40 kph]	25 mph [40 kph]
Ширина	23'11" [7.29 m]	16'0" [4.88 m]	13'4" [4.06 m]	23'11" [7.29 m]	16'0" [4.88 m]	13'4" [4.06 m]	11'0" [3.35 m]
длина (Аппрох.)**	19'6" [5.94 m]	19'6" [5.94 m]	19'6" [5.94 m]	19'6" [5.94 m]	19'6" [5.94 m]	17'6" [5.33 m]	17'6" [5.33 m]
высота	7'0" [2.13 m]	7'0" [2.13 m]	7'0" [2.13 m]	7'0" [2.13 m]	7'0" [2.13 m]	6'6" [1.98 m]	6'6" [1.98 m]

Установленные	7.6-15 tires	With Scalpers	11.2-24 tires	With Scalpers
длина:	17'6" [5.33 m]	20'9" [6.32 m]	19'6" [5.94 m]	23'1" [7.01 m]

\*\*Фактический вес и длина зависит от вариантов

### 3.2 Tire Specifications

Таблица 3-2: Размер шины, давление и крутящий момент Lug Nut

модель:	3750	3550	3450	3700	3500	3300	Bolt Torque
11.2-24 Шины:	36 psi [2.48 bar]	32 psi [2.21 bar]	32 psi [2.21 bar]	28 psi [1.93 bar]	26 psi [1.79 bar]	22 psi [1.52 bar]	125 lb-ft [169 Nm]
7.6-15 Шины:	30 psi [2.07 bar]	28 psi [1.93 bar]	NA	NA	40 psi [2.76 bar]	38 psi [2.62 bar]	90 lb-ft [122 Nm]

### 3.3 Гидравлические тарифы потока

Каждая гидравлическая цепь дефолиатора имеет обозначенную скорость потока; приблизительные значения перечислены в таблице ниже.

Таблица 3-3: Гидравлические тарифы потока

контур	стандарт	метрический
Хитч Лифт	10 gpm	37.9 L/m
Задний струт лифт	7.5 gpm	28.4 L/m
Верхний дверной лифт	5 gpm	18.9 L/m
Роу Найти Констант	7.5 gpm	28.4 L/m
Переопределение строки Findex	10 gpm	37.9 L/m
Скальпер Лифт / RF Лифт	7.5 gpm	28.4 L/m
Передняя стойка	10 gpm	37.9 L/m

**заметка:** Перечисленные значения являются хорошей отправной точкой; однако, скорость потока должна быть отлажена, чтобы позволить малейшей скорости потока возможно в то же время обеспечивая достаточно энергии для запуска дефолиатора должным образом.

### 3.4 Tractor Specifications

Таблица 3-4: Спецификации трактора

модель:	3750	3550	3450	3700	3500	3300	3200
Минимальная лошадиная сила (Мом)	230 hp	160 hp	130 hp	160 hp	130 hp	100 hp	100 hp
Выход Мом	1000 rpm	1000 rpm	1000 rpm	1000rpm	1000 rpm	1000 rpm	1000 rpm
Размер Сплайна	1¾" 20 шпонка	1¾" 20 шпонка	1¾" 20 шпонка Or 1⅜" 21 шпонка	1¾" 20 шпонка	1¾" 20 шпонка Or 1⅜" 21 шпонка	1¾" 20 шпонка Or 1⅜" 21 шпонка	1¾" 20 шпонка Or 1⅜" 21 шпонка
Вертикальная нагрузка на нитью	6,000 lbs [2,722 kg]	5,000 lbs [2,268 kg]	5,000 lbs [2,268 kg]	5,000 lbs [2,268 kg]	5,000 lbs [2,268 kg]	4,000 lbs [1,814 kg]	4,000 lbs [1,814 kg]
гидравлическое давление	2700 psi [186.16 bar]	2700 psi [186.16 bar]	2700 psi [186.16 bar]	2700 psi [186.16 bar]	2700 psi [186.16 bar]	2700 psi [186.16 bar]	2700 psi [186.16 bar]
Количество пультов дистанционного управления*	5	5	5	6	6	5	5

Вышеупомянутое являются оценками и могут варьироваться в зависимости от условий.

\*Количество необходимых пультов дистанционного управления зависит от вариантов



### 3.5 Ротор Дизайн

Цифры 3-1, 3-2 и таблица 3-5 ниже показывают скорость вращения барабана, направления и конфигурации для Amity Defoliators.



Рисунок 3-1: Резиновый передний барабан



Рисунок 3-2: Стальной передний барабан

Таблица 3-5: Дизайн Ротора

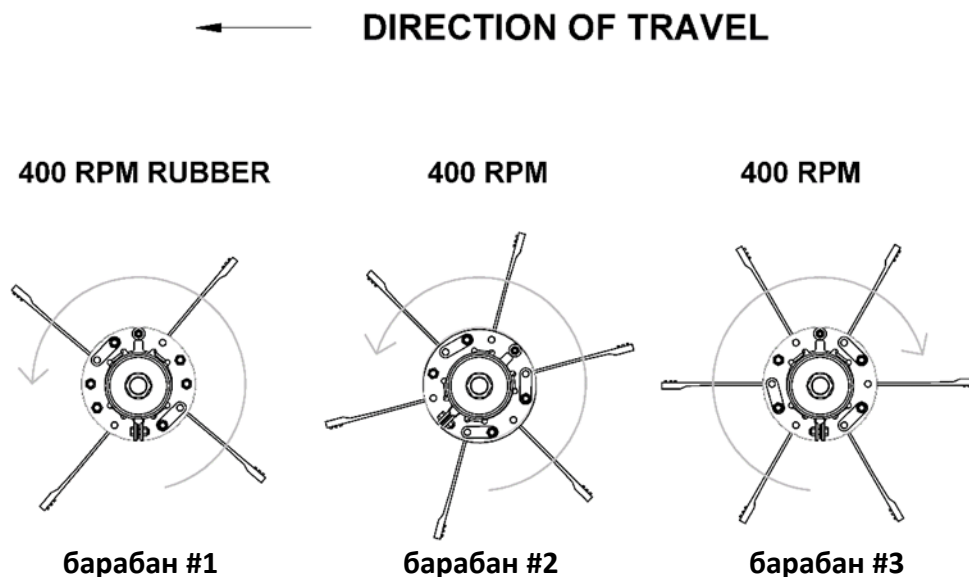
барабан	00 Series	50 Series
барабан 1 (фронт)	сталь -или- 4 Флайл стержни	Стальная комбинация
Барабан 2 (центр)	6 Флайл стержни на сборку	10 Флайл стержни на сборку
барабан 3 (задний)	6 Флайл стержни на сборку	6 Флайл стержни на сборку

## 4.0 подготовка

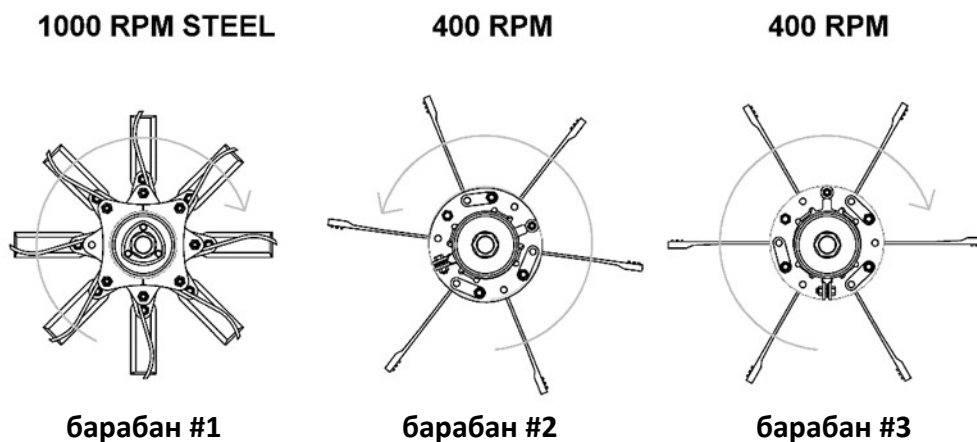
### 4.1 Тракторная подготовка

**4.1.1 Корректировка панели:** Для поддержания целостности системы привода рекомендуется установить тягачную арматуру в кратчайшие сроки и быть в пределах данного диапазона (в соответствии с ANSI/ASABE AD6489-3). Размеры показаны на рисунке 4-1.



Рисунок 4-1: Диапазон ничьих

НОМЕР ЧАСТИ Мом	описание	МИНИМАЛЬНОЕ РАССТОЯНИЕ	МАКСИМАЛЬНОЕ РАССТОЯНИЕ
306403	Мом-STD 1-3/8"-21 (DEF)	54.00in / 137.16cm	76.88in / 195.27cm
306404	Мом-STD 1-3/4"-20 (DEF)	54.00in / 137.16cm	76.88in / 195.27cm
305690	Мом-CV 1-3/4"-20 DEF тяжелый	59.67in / 151.56cm	82.92in / 210.61cm
305691	Мом-STD 1-3/4"-20 DEF тяжелый	57.90in / 147.00cm	82.78in / 210.26cm
69678	Мом-STD 38MM-8 (DEF)	53.82in / 136.70cm	76.50in / 194.31cm
69681	Мом-CV 1-3/8"-21 (DEF)	56.50in / 143.41cm	77.28in / 196.29cm
69682	Мом-CV 1-3/4"-20 (DEF)	57.00in / 144.78cm	77.80in / 197.62cm

**важный:** Убедитесь, что линия привода остается в пределах операционного диапазона при всех условиях.

**4.1.2 Расстояние между шинами и инфляция:** Шины должны быть завышены по спецификации производителя. Дополнительную информацию можно получить в разделе 3.3 "Тракшн". На рисунке 4-2 показаны соответствующие интервалы между шинами.

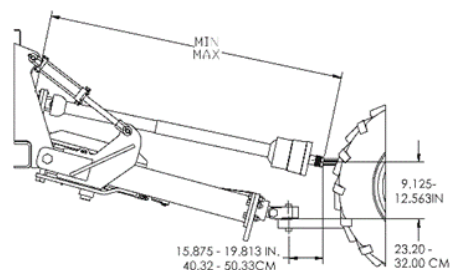
$A = 3 \text{ or } 4 * B$

$B =$  Междурядье

$C =$  Ширина шин; должны быть как можно более узкими.

**важный:** Шины должны быть достаточно узкими, чтобы не контактировать со свеклой при движении вниз строки в то же время обеспечивая достаточно тяги, чтобы вытащить комбайн.

**заметка:** Передние шины должны быть выровнены с задними шинами.

**4.1.3 Треххоокая позиция:** Трехочных заминок не может быть подключен к заминке при использовании комбайна amity свеклы. Она должна быть полностью поднята или удалена.



**заметка:** Amity рекомендует удалить трех пункта заминки.

**осторожность:** Убедитесь, что приемник и просадочной панели поддержки оружия очистить Мом driveline при всех условиях.



Рисунок 4-2: Расстояние между шинами



Рисунок 4-3: Полностью поднятый треххордный hitch

## 4.2 Подготовка дефолиатора

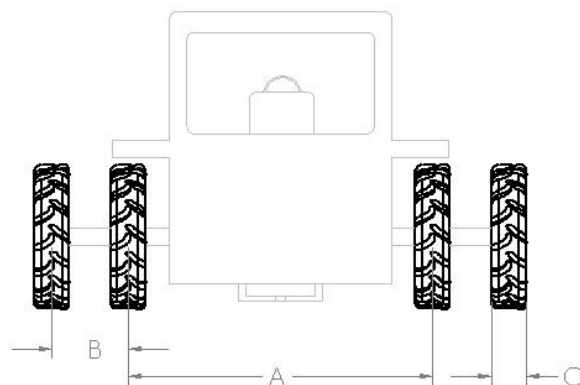
**4.2.1 Флайл Спасинг:** Проверка интервала соответствует интервалу посаженного урожая, как показано на рисунке 11.

$A=B/2$  Центр рамы к центру корзины флайла

$B$  = Междурядье



Рисунок 4-4: Расстояние между Флайлом

**4.2.2 Спекулянтов:** В дополнение к корзинам Flail Скальперы также должны быть правильно расположены для интервала строк и должны быть скорректированы в нужное время, если они еще не. Для дополнительной корректировки обратитесь к разделу 7.0 Корректировки, для правильной установки скальперов, включая высоту корзины и положение скальпера ножа.

**4.2.3 Размещение щита:** Перед началом обязательно закройте щиты в оперативном положении (закрытое положение).

**4.2.4 Уровень масла в коробке передач:** Проверьте все уровни масла коробки передач перед работой. Обратитесь к разделу 11.0, Смазка и техническое обслуживание, для типа масла и заполнить информацию уровня.

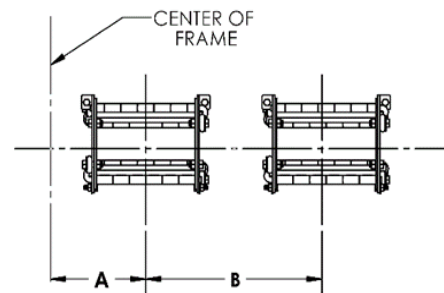

Рисунок 4-5: Коробка передач

**4.2.5 смазка:** Обратитесь к разделу 11.0, Смазка и техническое обслуживание, для типа смазки и частоты требований. Убедитесь, что все компоненты были смазаны в соответствии с руководящими принципами до предварительного запуска.

**важный:** Используйте только ручные пистолеты смазки. Воздушные смазочные пушки могут повредить ваши уплотнения. Над смазкой может также повредить подшипник уплотнения. Если происходит повреждение из-за чрезмерной смазки, немедленно замените поврежденные уплотнения.

### 4.2.6 Присоединение привода Мом к Дефолиатору:

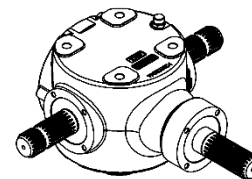
Удалите крышки щита коробки передач.

Подключите привод Мом к валу spline коробки передач.

Блокировка Мом на месте с помощью 2- 5/8 дюйма болты и гайки, установленные через паз в валу коробки передач.

Замена крышки доступа щита.



Рисунок 4-6: Присоединение РТО к Дефолиатору

## 5.0 ПРИСОЕДИНЕНИЕ И ОТСОЕДИНЕНИЕ

### 5.1 Присоединение гидравлических и электрических систем

Дефолиаторы доступны с парой ISO или метрическими адаптерами. Если гидравлические крепления на дефолиаторе не подходят трактору, обратитесь к дилеру Amity.

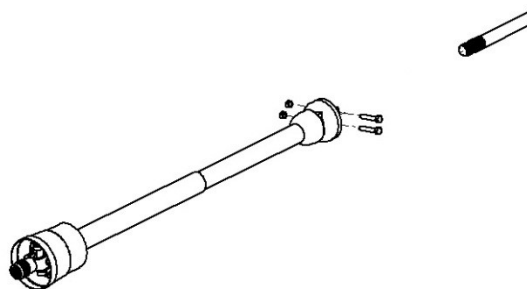
**!** **осторожность:** Чтобы избежать травм от побега жидкости под давлением, снять давление в системе перед отключением или подключением гидравлических или других линий. Затяните все соединения перед давлением.

- !** 1. Сдвиг в парк, выключить двигатель, и удалить ключ зажигания, прежде чем выйти из трактора.
2. Соедините все гидравлические линии с трактором, как показано на рисунке 5-1.
3. Подключите дефолиатор предупреждающий световой жгут к трактору. Убедитесь, что дефолиатор предупреждающие огни работают с трактором предупреждающие огни и включить сигналы.



Рисунок 5-1: Присоединение гидравлических линий

### 5.2 Attaching Defoliator to Tractor Drawbar

1. Отрегулируйте тягачную арматуру (см. Трактор Подготовка, раздел 4.1.1).
2. Удалите штифт заминки трактора.
3. Установка необходимых кустов в тянуть пластины.
4. Отрегулируйте высоту заминки.
5. Сдвиг в парк, выключить двигатель, и удалить ключ зажигания, прежде чем выйти из трактора.
6. Выстроить тянуть пластины с drawbar.
7. Место затвердевшей шайбы между просадки и тянуть пластины, и установить оболочки по мере необходимости.
- !** 8. Смазка и переустановка заминки штифт.
9. Подключите цепочку безопасности к поддерживающей конструкции панели.



Figure 5-2: Attaching Harvester to Tractor Drawbar

### 5.3 Присоединение Мом Driveline

**⚠️ осторожность:** Чтобы избежать телесных повреждений или смерти, выключите трактор и опустите машину на землю перед присоединением к линии Мом.

**⚠️ важный:** Держите линию привода и линии питания чистыми от грязи, краски и мусора.

1. Сдвиг в парк, отключить Мом, опустить машину на землю, облегчить гидравлическое давление, остановить двигатель, и удалить ключ зажигания.
2. Поднимите щит трактора Мом.
3. Смазка слинов на шахте выходного трактора Мом.
4. Потяните назад на воротник Мом, пока он не защелки.
5. Выровнять линии между приводом дефолиатора и валом трактора РТО. Нажмите на линию привода на вал, пока воротник щелкает вперед на иго.
6. Чтобы обеспечить безопасность РТО, отоймись от щита. Не тяните на воротник, так как это выпустит защелку.
7. Чтобы обеспечить безопасность РТО, отоймись от щита. Не тяните на воротник, так как это выпустит защелку.



Рисунок 5-3: Прилагается Мом Трансмиссии

### 5.4 Использование стенов

**⚠️ осторожность:** Всегда используйте стенов при работе на, рядом или под дефолиатором.





Рисунок 5-4: Amity Stand

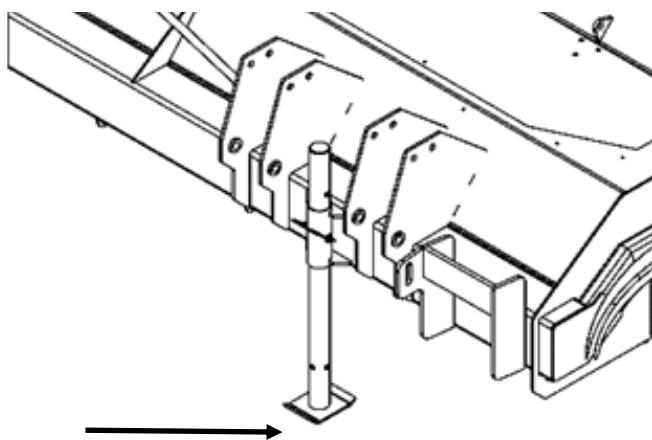

## **6.0 ЭКСПЛУАТАЦИЯ ДЕФОЛИАТОРА**

### **6.1 запуск**

1. Смазка машины в соответствии с графиком, изложенным в разделе технического обслуживания.
2. Выполнить предостановительную проверку дефолиатора.
3. Убедитесь, что вы, прохожие, и все объекты находятся подальше от дефолиатора перед началом.
4. Выравнивание трактора и дефолиатора с первым набором рядов для дефолиации.
5. Опустите дефолиатор в рабочее положение против цилиндра останавливается и убедитесь, что высота флакона от барабанов #2 и #3 находится над землей и приблизительно 1/2" (1,2 см) ниже коронки средней высоты свеклы для исходной позиции.
6. Частично поднимите дефолиатор, гарантируя, что все флайли находятся подальше от земли.
7. Дроссель до низкого простоя.
8. Двойная проверка того, что прохожие ясны и медленно занимают РТО. (На тракторах с электронным участком установлен на самом низком уровне).
9. Плавное увеличение до 1000 RPM Мом.
10. Опустите дефолиатор на заранее установленную операционную высоту и пройдите вниз по полю.
11. Если это новое поле или условия изменились, остановите машину после 25-50 футов (7,5-15 м) и проверьте качество выполненной работы. При необходимости отрегулируйте дефолиатор с помощью руководства по регулировке и переоцените качество дефолиации после корректировки. Внести коррективы до тех пор, пока дефолиация не будет удовлетворительной.
12. Продолжить работу; переоценка дефолиации с изменениями поля, разнообразия или состояния.

 **осторожность:** Никогда не занимайтесь РТО, если двигатель находится на низком холостом ходу. Более быстрые скорости могут перегружать компоненты трансмиссии или ломать штифт с стрижкой.

## 6.2 Высота Флейла

Самый большой фактор в качестве дефолиатора правильно установить высоту барабанов #2 и #3 вашего дефолиатора Amity. Высота флейла будет варьироваться в зависимости от состояния почвы и урожая. Один дюйм (2,54 см) ниже кроны средней свеклы является хорошей отправной точкой. Фактическая высота флакона лучше всего определяется путем проверки результатов дефолиации в нескольких областях после дефолиации на 50 футов (15 метров). Для поддержания равномерной очистки важно, чтобы высота 2-го и 3-го барабана была одинаковой; запуск уровня дефолиатора обеспечит это. Поднимите или опустите высоту флакона по мере необходимости и перепроверьте, дефолируя еще 50 футов. Повторите этот процесс до тех пор, пока высота волны не приводит к удовлетворительному работе по дефолиации.

См. раздел 7.0 для дополнительных подробных процедур корректировки.

**важный:** Высота дефолиации резко изменится с полевыми условиями и разнообразием свеклы. Корректировка для изменения условий необходима для оптимальной производительности дефолиатора.

**важный:** В ситуациях со свободной свеклой регулировать высоту флакона как можно выше, сохраняя при этом качество дефолиатора работу, чтобы свести к минимуму стучать свеклы из ряда.

## 6.3 Скорость работы поля

Правильная скорость движения имеет решающее значение в качестве дефолиации и изменение скорости повлияет на производительность машины и должна быть соответствовать полевым условиям и настройке машины. Дефолиатор должен эксплуатироваться со скоростью, определенной для условий; типичные скорости 2-4 миль / ч (3,2-6,5 км / ч) для 00 серии и 3-6 миль / ч (4,8-9,7 км / ч) для 50 серии.

- Увеличьте скорость, когда верхушки свеклы чисты от петиол и флаконов начинают повреждать вершины. Для оптимизации дефолиации продолжайте увеличивать скорость до тех пор, пока дефолиатор не начнет оставлять петиолы на вершинах свеклы; немного уменьшить с этого момента, чтобы максимизировать скорость и очистку. Если полевые условия, или предпочтение оператора диктовать более низкую скорость работы и свеклы верхней ущерб в настоящее время понесенные, слегка замедление PTO RPM является допустимым способом для смягчения повреждения свеклы вместо увеличения скорости работы.
- Поддерживайте текущую скорость, когда верхушки свеклы чисты от петиол и свободны от каких-либо повреждений флакона
- Снижение скорости, когда свекла вершины не удовлетворительно чистой петиол и правильной высоты флакона для #2 и #3 барабаны были проверены.

**важный:** On beets that are significantly lower than average, not all petioles will be able to be reached by the defoliator flails and will not be 100% free of petioles. Please take this into consideration when determining defoliation quality.

## 6.4 радиус поворота

Поворот в конце поля при потянув дефолиатор требует широкой области. Один из способов размещения большого радиуса поворота заключается в том, чтобы посадить ряды мысов. Amity рекомендует как минимум 48 рядов мысов (22" (56 см) интервала на каждом конце поля.

- Дефолиаторы, оснащенные приводом CV PTO, могут оставаться под властью при повороте в мысах.
- Дефолиаторы, оснащенные стандартным приводом PTO, должны отключить PTO перед поворотом, чтобы предотвратить повреждение линии привода.

**важный:** Неспособность обеспечить достаточный радиус поворота для трактора и дефолиатора может привести к повреждению привода, сборки row finder, скальперов и/или тракторных шин.

## 6.5 Период взлома

После первых 4 часов нормальной работы поля, ручная проверка всех креплений и компонентов. Затяните или отрегулируйте любые компоненты по мере необходимости. Не повторно крутящий момент коробки передач оборудования, поскольку они были установлены с потоком блокировки соединения. Если какое-либо оборудование коробки передач найдено свободным, оно должно быть полностью удалено потоками, очищенными и переустановленными с блокировкой потока к спецификации крутящего момента, как у перечислено в разделе 11.0 Смазка и техническое обслуживание.

## 6.6 Полевая очистка

Дефолиатор будет строиться с грязью с разной скоростью во время эксплуатации в зависимости от состояния почвы. Важно, чтобы полностью открыть все двери, проверить накопление материала, и очистить машину, если требуется каждые два часа или чаще, если условия требуют.

**важный:** Если оставить нечистым, грязь может засорить машину и может привести к повреждению или преждевременной износа компонентов. Часто очищайте машину, чтобы избежать потенциальных повреждений и преждевременного износа.

## 6.7 Флайл трубы

Amity предлагает множество стилей flail шириной от 18 до 36 дюймов (от 45 до 90 см). Флайлы могут быть настроены со всеми резиновыми флаконами (только 00 серий), или со стальным передним барабаном с резиновыми пластинами на барабанах #2 и #3. Стальные трубы работают при 1000 об/мин и сбалансированы на заводе. Резиновые обустройства флаконные трубки работают при 400 об/мин и не требуют балансировки из-за более низкой скорости работы. Флайлы могут быть специально соответствуют потребностям каждого производителя. Пожалуйста, обратитесь к местному дилеру Amity или обратитесь к руководству по запчастям для различных доступных вариантов.



**6.7.1 Регулируемый 3-й барабан (50 серия):** Цель регулируемой 3-й фланк трубки в 50 серии дефолиатора, чтобы иметь возможность запустить 1-й барабан выше специально предназначенные для культур с плохим появлением, где самая высокая свекла и низкая свекла сильно различаются по высоте. В такой ситуации работает уровень дефолиатора и достаточно низким, чтобы очистить все свеклы 1-й барабан будет отрезать вершины от многих из высших свеклы. Типичные условия не требуют регулировки третьего барабана. Если они это смогут, регулировка 3-го барабана должна быть выполнена в 1/4" (.6cm) шагом и направлениями можно найти в разделе 7.0 Корректировки.

## 6.8 нивелирование

Две вещи влияют на настройку машины уровня поля дефолиатора и условия поля

### 6.8.1 Настройка машины

Первое, что влияет на уровень поля дефолиатора, это фактическая настройка уровня машины из стороны в сторону. На это влияет давление в шинах, вес машины и регулировка задних стоек. Для обеспечения уровня машины, одноуровневая проверка уровня/настройка должна быть выполнена на плоском и ровном этапе в соответствии с руководящими принципами, изложенными в разделе 7.0.

### 6.8.2 Полевые условия

Вторая вещь, которая влияет на уровень поля дефолиатора являются условия уровня поля. Это зависит от плантатора и опрыскиватель треков, оставшихся в поле. Лучше всего настроить дефолиатор колеса мест, чтобы избежать работает на тех же рядах, как плантатор или опрыскиватель треков. В тех случаях, когда этого нельзя избежать, одна шина должна быть запущена с рельсов от плантатора или опрыскиватель и задние стойки переехал так же широко, как практично, чтобы уменьшить воздействие на уровень машины.

## 6.9 Строка Finder (вариант):

Дефолиаторы Amity с управляемыми стойками имеют возможность гидравлического строки испытываемого. Поиск строки помогает держать дефолиатор flails непосредственно в соответствии с культурой строк. Гидравлические потоки row finder должны быть установлены для приблизительного 7 GPM константы и 10 GPM переопределения. Поток переопределения цепи может быть скорректирован вверх или вниз, чтобы приспособиться к желаемому времени отклика рулевого управления. Поиск строки должен быть поднят, когда дефолиатор достигает мыса перед поворотом и только опустил, как только дефолиатор вернулся в ряды свеклы, чтобы строка найти земли на строку. Снижение слишком рано может привести к дефолиатор пропустить строку и нажмите машину от строки, а не держать его на. Если поиск строки выходит из строки, используйте ручное переопределение, чтобы направить обратно на строку.



Рисунок 6-1: Роу искатель



Рисунок 6-2: Роу искатель

### 6.10 Скальперы (вариант):

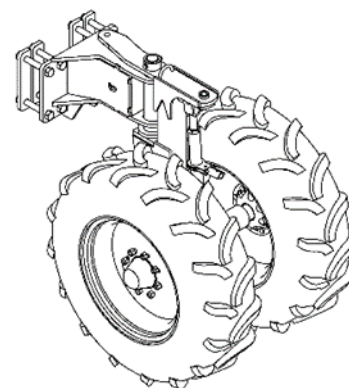
Скальперы являются вариантом на Amity дефолиаторы, которые удаляют самую верхнюю часть свеклы помогает обеспечить полное удаление петиола. Скальпер предназначены для езды на короне свеклы, чтобы следить за ее изменяющейся высотой. Из-за этого они должны быть подняты в дополнение к строке finder на конце поля так же, как свекла заканчиваются. Они должны быть опущены только снова, как только дефолиатор повернулся и, как он начинает дефолировать следующий набор строк. Не поднимая и не опуская скальперы в соответствующее время в дополнение к возможно повреждения скальперов может привести к ножи подключить грязью и не функционировать правильно, требуя оператора, чтобы остановить дефолиатора для того, чтобы очистить их. Наконец, крайне важно, чтобы скальперы поднимались всякий раз, когда дефолиатор вспять, поскольку это может привести к повреждению скальпера ножи, корзины и лифт. Смотрите раздел 7.0 Корректировки для руководства по настройке.

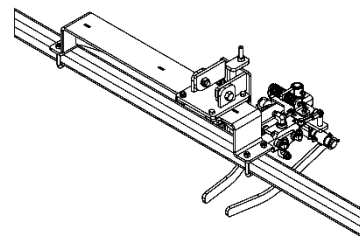

Рисунок 6-3: Скальперы

**!** **осторожность:** Поднимите скальперы на мысах. Никогда не резервное время дефолиатора со скальперами в пониженное положение, как это может привести к повреждению скальпер лифт и / или скальпер корзины.

**важный:** Правильное установка скальперов имеет решающее значение, чтобы не тратить сахарную свеклу, или повреждения сборки скальпера.

### 6.11 Плавающий Хитч (вариант):

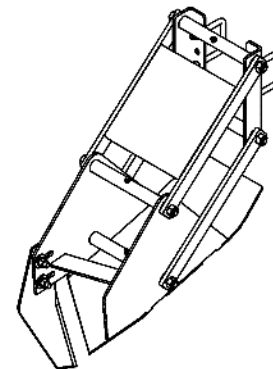
Цель плавающей заминки заключается в том, чтобы предотвратить дефолиатор от падения слишком далеко и не позволяя flails копаться в земле, когда трактор и дефолиатор путешествия через поворотные пути или аналогичные колеи. Компоненты включают в кабине переключатель, который контролирует solenoid, который активирует цепи сброса давления внутри клапана тела. Когда переключатель занимает клапан поставляет постоянное давление на цилиндры заминки так, что заминка несет большую часть веса, когда трактор проходит через колею, но в то же время позволяет цилиндрам расширяться и стабилизатор колеса держать дефолиатор вверх в то время как трактор находится в колее. После того, как тракторные шины выходят из колеи, вес дефолиатора переносится в цилиндр с остановками, установленными по мере того, как стабилизаторные колеса проходят над колеей. Чтобы повернуть с плавающей заминки на концах поля просто выключите выключатель и заминка будет полностью поднять. При запуске следующего ряда включите переключатель обратно и заминка цилиндры будут убираться обратно на остановки, никаких изменений в гидравлических пультов дистанционного управления не требуется для поворота конца строки. При отсутствие питания, поставляемого на клапан он действует точно так же, как традиционные заминки позволяет машина будет перемещена по двору без подключения проводки. Плавающие гидравлики Hitch должны быть установлены на 12-18 GPM (45-68 LPM). Более высокие потоки приведут к более быстрой реакции и предпочтительной скорости потока должны быть установлены при настройке плавающей заминки для конкретного трактора, который будет работать его. Смотрите раздел 7.0 Корректировки для настройки.



Рисунок 6-4: Плавающий зацепок

## 6.12 Выключение машины

Чтобы обеспечить максимальный срок службы машины, следуйте этой процедуре при остановке:

1. Поднимите дефолиатор со свеклы с РТО по-прежнему занимается. (Если он оснащен АНС, активируйте режим строки конца)
2. В то время как РТО работает на полной скорости отключить трактор РТО. Угловая коробка передач на всех дефолиаторах Amity имеет встроенную сцепление и позволит дефолиатору медленно остановиться после того, как РТО-драйв на тракторе остановился.
3. Не выходите из трактора до тех пор, пока не будут полностью остановиться флайлы.



**осторожность:** При выключении или снижении скорости земли РТО должен оставаться в полном объеме RPM до тех пор, пока РТО не будет отключен. Снижение RPM с РТО по-прежнему занимается может привести к перерасходу сцепления для разъединения и повторного вовлечения и может привести к не удалось привода стрижки болты.

## **7.0 Корректировки**



Перед выполнением каких-либо корректировок первая смена в парк, разъединение РТО, снижение машины на землю, снижение гидравлического давления, остановить двигатель, удалить ключ зажигания, и ждать, пока все движущиеся части, чтобы остановить перед регулировкой.

### **7.1 нивелирование**

Для получения оптимальной производительности дефолиатора, машина должна быть уровня слева направо при дефолиации. Критически важным для поддержания уровня машины является задний стиль стойки и расположение. Выбор стиля стойки и расположения шин, которые не работают в предыдущих тракторных и распылитель треков в значительной степени поможет легкость поддержания уровня поля и повышения качества дефолиации. Конструкция задних стоек гибкая, так что они могут быть расположены для лучшей производительности. Из-за уникальной и низкой системы привода коробки передач Amity defoliator, правая сторона дефолиатора по своей сути тяжелее, что повлияет на уровень из стороны в сторону. Amity defoliator пришел с весами, установленными на левой стороне, чтобы противодействовать этому; однако в зависимости от вариантов оборудованы дополнительные 100-300 фунтов (45-135 кг) могут быть добавлены в вес кронштейн на переднем левом углу для достижения идеально сбалансированной машины. Вместо предпочтительного метода добавления веса, вы также можете регулировать давление воздуха в шинах. Начиная со всех шин при рекомендуемом давлении (см. раздел 3.0 Спецификации) корректировать давление на правой шины и пропорционально вниз на левой шины до расстояния от нижней части оси трубки до пола равна с обеих сторон, что указывает на статический радиус загрузки шин то же самое. (Не рекомендуется для дефолиаторов с дополнительными 4 стойки) После того, как вес смещения на вашем Amity дефолиатор учитывается, проверьте расстояние от плоского и ровного пола. Если требуется дополнительная корректировка для уровня дефолиатора, пожалуйста, следуйте процедурам, изложенным ниже:

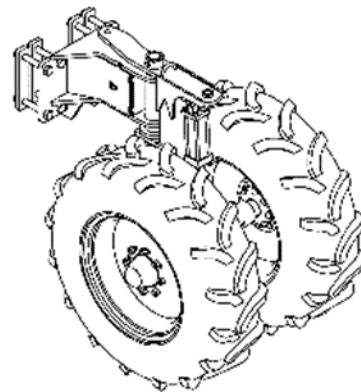

**Рисунок 7-1: Корректировка выравнения**

#### **7.1.1 Вручную: (Задние стойки, оснащенные разъемом храповика для регулировки).**

1. Перемести дефолиатор на плоский и равный пол для точных измерений.
2. Нижняя дефолиатор передние цилиндры заминки для приблизительной операционной высоты.
3. Проверьте давление в шинах, чтобы убедиться, что обе стороны правильно завышены.
4. Измерьте расстояние между барабанной #3 и землей, или задняя трубка рамы и земля на очень внешней стороне левой и правой стороны дефолиатора.
5. Чтобы выровнять дефолиатор, выберите сторону, которая ближе всего к желаемой высоте. Затем отрегулируйте разъем храповика на противоположной стороне, пока машина не будет на уровне.
6. Будущие регулировки высоты должны быть сделаны в равных количествах на обеих стойках для поддержания уровня.

### 7.1.2 Гидравлический подъемник Strut (вариант): (Задние стойки, оснащенные цилиндрами для повторного отказа)

1. Перемести дефолиатор на плоский и равный пол для точных измерений.
2. Нижняя дефолиатор передние цилиндры заминки для приблизительной операционной высоты.
3. Проверьте давление в шинах, чтобы убедиться, что обе стороны правильно завышены.
4. Измерьте расстояние между барабанной #3 и землей, или заднюю раму трубки и землю на очень внешней стороне левой и правой сторон дефолиатора и рекордное расстояние.
5. Джек вверх углу кадра, чтобы удалить нагрузку из стойки сборки и шины. Надежно заблокировать раму с подходящими стендами гнездо или деревянные блоки.
6. Удалите нижнюю булавку цилиндра и ослабьте зажима болт цилиндра clevis конец стержня.
7. Винт в цилиндре clevis конец на стороне, которая высока, пока машина не будет уровне.
8. Retighten clevis и заменить штифт.
9. Нижняя рама на землю и подтвердить уровень. Повторите шаги 5-8, если требуется.



Рисунок 7-2: Регулировка высоты заднего стойки

## 7.2 высота

Следуйте руководящим принципам ниже для первоначальной установки и регулировки высоты дефолиатора.

### 7.2.1 Первоначальная настройка высоты

1. Перемещение дефолиатора на плоский и равный этаж.
2. Нижняя дефолиатор передние цилиндры заминки для приблизительной операционной высоты.
3. Равномерно опустите задние стойки, чтобы приблизиться к операционной высоте.
4. Начните с 2-го и 3-го барабанов на той же высоте с флайлов примерно на 1 дюйм ниже средней высоты предполагаемой коронки свеклы.
5. Установите как можно больше стопов глубины цилиндра равномерно как в переднем цилиндре, так и в задних цилиндрах, если они оборудованы.
6. Нижние цилиндры на глубину останавливается и проверить начальную настройку.
7. Добавьте дополнительные глубинные остановки, чтобы выровнять машину и установить высоту до нужного уровня.



## 7.2.2 Корректировка высоты поля и корректировки АНС

1. С дефолиатором, установленным для первоначальной оценки высоты, следуйте разделу 6.1 Start Up для начала нового поля.
2. Запуск дефолиатора на 25-50 футов (7,5-15 м) на медленной скорости.
3. Следуя процедурам корректировки безопасности, остановите и поднимите дефолиатор.
4. После того, как все движущиеся части остановились, выйти из кабины и оценить производительность дефолиации.
5. Внесите регулировки высоты по мере необходимости, добавив спейсеры или регулируя разъемы храповика в зависимости от вариантов оборудования. Для АНС, настроить высоту с помощью экрана, чтобы изменить заднюю высоту и / или заминки значения высоты на домашнем экране, или слева / справа смещения на экране расширенных вариантов. Используйте следующие руководящие принципы:

Flails удара грязи - поднять задние стойки / увеличить значение высоты задней

Передние флайлов резки сверху от свеклы - поднять переднюю заминку / увеличение высоты заминки значение

Свекла корона не чистая - нижние задние стойки / снижение значения высоты задней

Передняя корона свеклы не чистая, в то время как задняя - нижняя передняя заминка / уменьшение значения высоты заминки

Задняя корона свеклы не чистая, в то время как передняя - нижние задние стойки и поднимают переднюю заминку / уменьшение значения высоты задней высоты - увеличивают значение высоты заминки

Свекла корона повреждена - увеличить скорость и пересмотреть

Свекла вытаскивается из-под земли - поднять задние стойки / увеличить значение задней высоты

6. Внесите коррективы по мере необходимости и работать дефолиатор еще 25-50 футов (7,5-15 м) до тех пор, пока удовлетворены результатами дефолиации.
7. Увеличьте скорость до тех пор, пока работа по дефолиации не начнет ухудшаться, а затем немного замедлится, чтобы оптимизировать скорость и производительность.

**осторожность:** Никогда не устанавливай флайлов, чтобы удариться о землю. Наземный контакт повредит флаконы и вызовет преждевременный износ. Цилиндр остановки должны быть использованы в любой момент, чтобы предотвратить flail к наземного контакта. Флайли могут забрать камни и другие обломки и изгнать их из машины с достаточной скоростью, чтобы ранить человека. Поддерживайте безопасное расстояние и никогда не стойте впереди или позади бегущего дефолиатора.

**заметка:** Остановка 1 дюйма (2,5 см) в заднем цилиндре обеспечивает примерно 1 в. (2,5 см) подъема. 1 дюйма. (2,5 см) остановка на передней заминке обеспечивает примерно 3,25 дюйма (8,26 см) подъема.

**важный:** Правильное установление высоты является наиболее важным фактором в производительности вашего дефолиатора Amity. Высота должна быть проверена и изменена, если это необходимо каждый раз, когда поле, разнообразие или условия меняются.



Рисунок 7-3: Дефолиатор барабана Flail размер

**7.2.3 Размер флакона** Высота барабана 1, как показано на рисунке 24 выше, предназначена для работы выше, чем задние барабаны 2'3. Это основано на его функции, которая заключается в том, чтобы удалить большинство листьев свеклы оставив только несколько петиол или листьев стеблей для 2-го и 3-го барабанов, чтобы удалить из коронки свеклы. Задние две барабаны, которые предназначены для запуска уровне друг с другом, счетчик вращаться так flails хит с разных сторон, чтобы очистить переднюю и заднюю часть свеклы корону, как показано на рисунке 25 ниже. Здесь 50 серий и 00 серий значительно отличаются и описаны в следующих разделах.

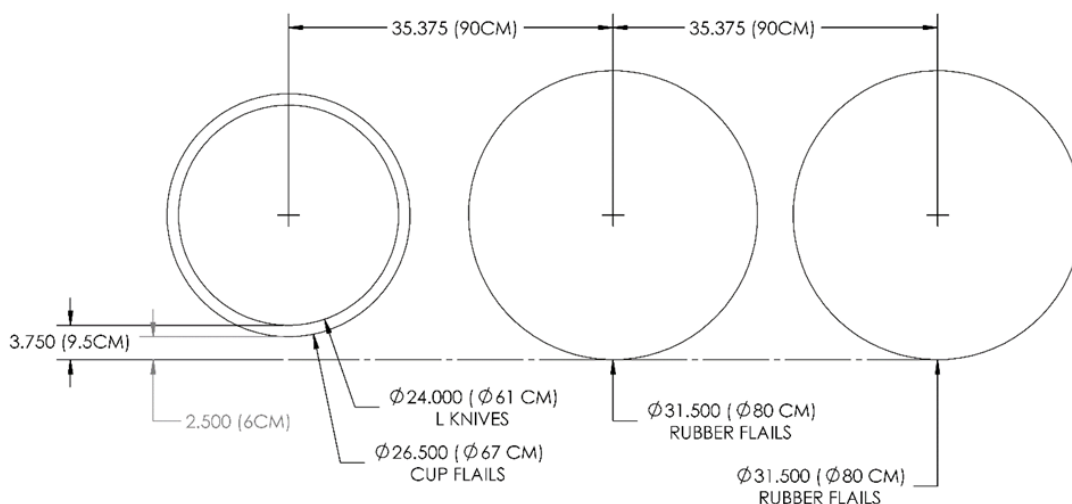

Рисунок 7-4: Процесс дефолиации

**7.2.4 Серия 50** Особенностью дизайна, которая позволяет 50 серии дефолиатора, чтобы сделать больше работы быстрее, является окутанный передний стальной барабан 1. Окутанный барабан 1 способен удалить большинство листвы оставив только пару дюймов петиол и сохраняя задние барабаны подальше от лишней листвы позволяет им выполнять свою работу более эффективно. Барабан 2 вращается с направлением путешествия его работа заключается в очистке передней стороны свеклы, как показано на рисунке 25. Второй барабан имеет 10 наборов флаконов по сравнению с 6 из заднего барабана из-за направления вращения делает для менее агрессивного действия очистки. Барабан #3 вращается против направления движения используется 6 наборов флаконов и его флайлов контакт задней половины свеклы удаления окончательного petioles из свеклы короны. Глядя, чтобы увидеть, где petioles остаются даст вам знать, если 2-й, третий или оба барабана должны быть подняты или опущены. Нижняя или поднять заминки, чтобы настроить для уровня и нижней задней стойки для регулировки барабана 2 и барабан 3 flail высотой. Оба заминки и задние регулировки стойки повлияет на другой барабан так двойной проверки высоты махать для обоих барабанов после внесения каких-либо корректировок.

**7.2.5 Серия 00** 00 серии дефолиаторы не имеют передней саван, что 50 серии и из-за этого передний барабан не делает столько работы, оставляя больше петиол и даже некоторые листья для 2-го и 3-го барабаны, чтобы очистить. Как и в серии 50, дефолиатор серии 00 должен работать на уровне как 2-го, так и 3-го барабанов на одной высоте; Однако второй барабан (из-за увеличения petioles) не сможет очистить переднюю часть свеклы сам по себе, и нуждается в 3-й барабан, чтобы помочь. Для этого скорость движения должна быть уменьшена, чтобы дополнительные удары наносятся флайлями к каждой коронке свеклы для выполнения желаемого качества работы. Корректировки выполняются таким же образом с передней заминкой регулировки уровня машины и задние стойки подняты или ниже, чтобы настроить для высоты махать.

**7.2.6 Свободная свекла** В некоторых условиях свекла может быть выбита из земли, что препятствует их сбору урожая. Лучший способ свести к минимуму это, чтобы поднять высоту флакона как можно выше, в то же время удаление петиол. Это обеспечит менее агрессивное воздействие на свеклу. Регулировка скорости движения не очень помогает, а в некоторых случаях будет хуже для этого состояния, как касательной скорости flails гораздо больше, чем любые дробные изменения от снижения скорости движения. Вместо этого, если повышение высоты флакона не обеспечивает достаточного облегчения, снижение РТО об / мин в сочетании с уменьшением скорости движения обеспечит менее агрессивное воздействие на свеклу. Это должно быть сделано в дополнение к повышению высоты флакона.

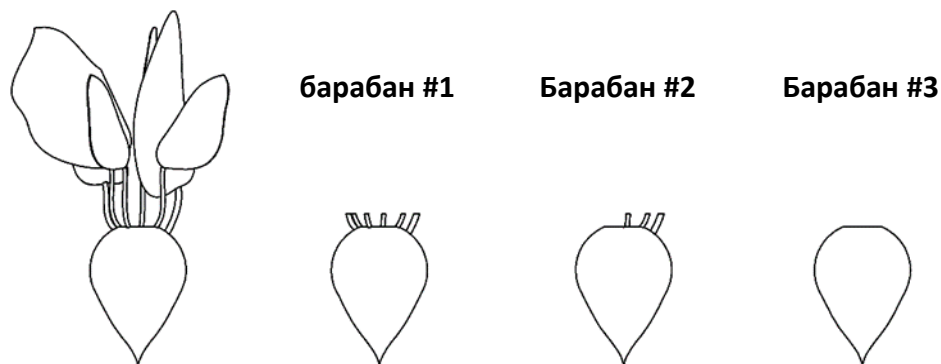
### 7.2.7 3-я высота барабана (только 50 серий)

На всех 50 сериях дефолиаторов Amity 3 барабана можно настроить вверх. С дефолиатором запустить уровне, как показано на рисунке 24, передний стальной барабан 1 составляет 2,5 дюйма (6см) (выше, чем резиновые барабаны 2 и 3; с барабаном 1 удаления большинства листы и барабаны 2 и 3 очистки петиолы от короны свеклы. Цель барабана 3 регулируется для свеклы стоит с плохим появлением, где высота свеклы резко варьируется. В этой ситуации при запуске уровня передние стальные флайли будут нарезки с вершины более высокой свеклы. Поднятие 3-го барабана позволяет операции опустить заднюю часть дефолиатора и поднять фронт с конечный результат наличия барабана 1 выше. Эта регулировка также может быть использована по мере того как flails будут ношенными и разница 2.5 дюймов резинового flail (6см) в работаю высоте будет ближе к переднему стальной барабану.

Для регулировки третьего барабана вверх:

1. Высота третьего барабана может быть поднята до 1 дюйма (2,5 см). В интервалах 1/4 дюйма (.6см).
2. Определите желаемую сумму, чтобы поднять третий барабан.
3. Ослабить болты на коробке передач, центральная вешалка пластины и конец вешалки пластины, как по рисунку ниже.
4. Поднимите коробку передач вверх с глазной массой, пока она не достаточно высока для желаемой высоты.
5. Удалите промечев из места хранения поверх барабана два.
6. Поместите нужные sрасers под коробкой передач три с каждой стороны.
7. Если два или более спейсеров используются удалить стандартные болты и поменять их с более длинные болты, используемые для хранения проемов на верхней части коробки передач два.
8. Применить Loctite 243 и крутящий момент коробки передач болты спецификации, перечисленные в разделе 11.6.
9. С регулировками коробки передач завершена, центральная пластина вешалки и конец вешалки пластины должны быть скорректированы в матче.
10. Начиная с центральной пластины вешалки показано на рисунке 27 принять измерение текущего положения.
11. Использование глазныхболтов поднять пластину до измерения соответствует высоте коробка передач была поднята.



Рисунок 7-5: Коробка передач 3-я регулировка барабана



Рисунок 7-6: Центр 3-й корректировки барабана



12. Затяните 4 5/8 "болты блокировки вешалки пластины на место.
13. Повторите шаги 9-12 для внешней пластины, показанной на рисунке 28.
14. Вы запустите дефолиатор с обновленной высотой барабана 3 и перепроверьте, что болты плотно после 1 часа работы.



Рисунок 7-7: Внешняя 3-я регулировка барабана



Рисунок 7-8: Размещение палочки row Finder

### 7.3 Роу Найти

При дефолиации палочки для поиска рядов должны быть отрегулированы как рисунок 7-8 таким образом, чтобы было 5 дюйма (12,7 см) контакта между землей и палочками для поисков рядов. Пружина регулировки (B), показанная на рисунке 7-9, может быть скорректирована, чтобы применять больше давления вниз, чтобы обеспечить постоянный контакт со строкой свеклы.

Аналогичным образом, палочки для поиска рядов должны быть под углом вниз при подъеме из земли, как показано на рисунке 7-9. Измерение (A) может быть скорректировано с помощью орехов (D).

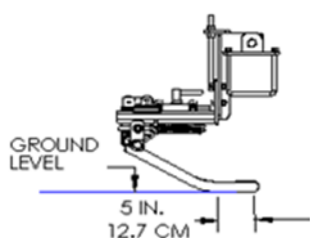
Регулировка высоты (E):

1. Чтобы изменить высоту (E) строки иедр, ослабить болты (C).
2. Отрегулируйте варенье орехи (G) на нужную высоту.
3. После регулировки высоты (E), затягивающие болты (C).

**заметка:** Палочки должны быть слегка под углом, когда машина находится вне земли. Это создаст вниз давление от весны (B), когда машина опускается до глубины копания.



Рисунок 7-9: Корректировка строки

## 7.4 Междурядье

Междурядье: Обычно интервал между строками устанавливается один раз с завода и не нужно будет менять, если клиент не изменит интервалы между культурами.

$A = B/2$  Центр рамы к центру корзины флайла

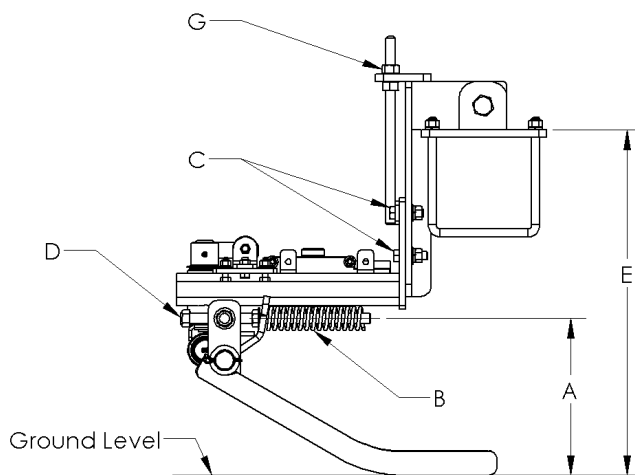
$B =$  Междурядье



Рисунок 7-10: Расстояние между строками

### 7.4.1 Расстояние между флайлом

Регулировка стального флакона:

Amity Стальные флайлы используются только на передней барабане и вращаются при 1000 об/мин и сбалансированы с завода. Все стальные флайлы либо полной ширины (L-нож и Кубок нож) и не должны быть скорректированы при изменении интервала строки или они свариваются на определенном интервале строки и не регулируется (50 серий и более строки чашки flails). Пожалуйста, обратитесь к руководству по запчастям Amity для соответствующей замены, если это необходимо.

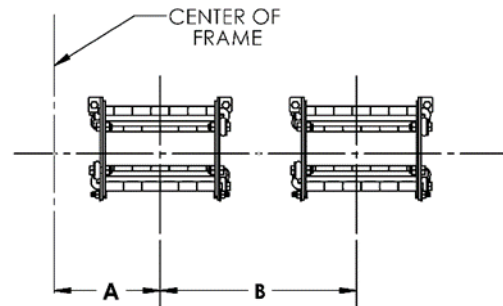
Резиновая регулировка флакона: (Относится к шипованным, лентой, Сплит, блок, и Подметальные флайлы)

1. Откройте верхние двери дефолиатора для доступа к флайлям
2. Определите требуемое положение флакона, измерив из центра машины.
3. Отметьте центр position, необходимых для каждой корзины флакона.
4. Ослабить болты корзины зажима кольца на барабан.
5. Сдвиньте сборки в нужное положение на барабане.
6. Retighten flail кольца болты обеспечения корзины к барабану.



Рисунок 7-11: Резиновая корзина

## 7.4.2 Расстояние между колесами

Задние стойки интервалы устанавливаются на заводе и предназначены для регулируемой, чтобы соответствовать 18 до 44 дюймов (45 до 112 см) ряд интервал в зависимости от стойки стиль оборудованы. Минимальный ряд и повреждение урожая будет сделано, если шины установлены для отслеживания в центре строк. Регулировки интервала колес сделаны путем двигать шпindel в или вне используя по-разному cross-holes в задней стойке, или путем обратить переключатель шины которые изменяет смещения в или вне. Любые регулировки колес должны быть сделаны в сочетании со сборкой стойки в целом из центра машины. Всегда пространство шины сначала, как некоторые интервальные ширины в конечном итоге компенсируется из центра стойки.

Настройка интервала между колесами следующим образом:

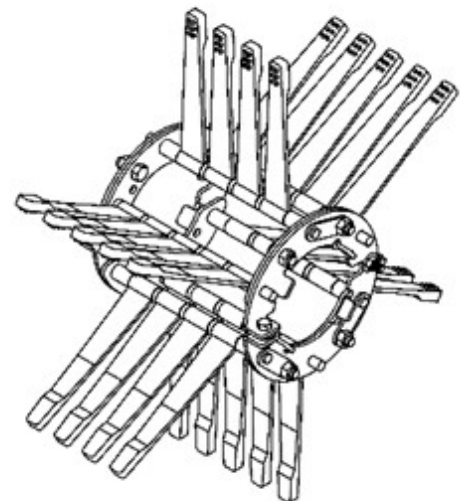
1. Измерьте текущее расстояние между колесами и определите, как далеко в или из колес должны быть скорректированы.
2. Джек вверх углу кадра, чтобы удалить нагрузку из стойки сборки и шины.
3. Удалите колеса и поперечные болты по мере необходимости.
4. Используйте диаграмму ниже, чтобы установить желаемое расстояние между колесами.
5. Крутящий момент колеса до 125 футов фунтов и повторно крутящий момент после 1 часа использования поля. Lug болты должны быть проверены периодически и затянуты, если это необходимо.

### 7.6-15 шина

18"	Колесо смещение в; Внутренние отверстия стойки, Внешние шпindel отверстия
20"	Колесо смещение в; Внутренние отверстия стойки, Внутренние шпindel отверстия
22"	Колесо смещение в; Отверстия средней стойки, Внутренние шпindel отверстия
24"	Колесо смещение в; Внешние отверстия стойки, Внутренние шпindel отверстия

### 11.2-24 22" шина

22"	Колесо смещение в; Inner spindle holes
24"	Колесо смещение в; Outer spindle holes
*26"	Внешнее колесо шины компенсируется/ Внутреннее колесо шины компенсируется в; Внутренние шпindel отверстия
*28"	Внешнее колесо шины компенсируется/ Внутреннее колесо шины компенсируется в; Внешние шпindel отверстия
30"	Колесо смещено; Внутренние шпindel отверстия
32"	Колесо смещено; Внешние шпindel отверстия

### 11.2-24 44" шина

44"	Колесо смещение в
-----	-------------------

\*Установка колеса приводит к интервалу между колесами, центр которого составляет 2" (5 см) от центра стойки, который должен быть принят во внимание при настройке интервала стойки. В дополнение к поддержанию надлежащей ориентации шины тащить, если переключение на 26 "или 28" (66 или 71см) расстояние между одной шиной от левой стойки стороны должна быть переключена с одной шины от правой стойки.

### 7.4.3 Распут расстояние

Расстояние strut устанавливается на заводе, но может быть отрегулировано, чтобы избежать плантатора или распылитель треков в полях, или если ваша операция изменяет ширину строки. Задние стойки должны быть расположены, чтобы избежать запуска в плантатор треков, когда это возможно. Часто это не возможно, чтобы избежать плантатор или опрыскиватель треков в этом случае по крайней мере одна шина должна быть с рельсов от плантатора или опрыскиватель и задние стойки переехал так широко, как практично. Имея один стойки следовать были предыдущие колеса трек был сделан может сделать это очень трудно поддерживать уровень дефолиатора, который может привести к плохой дефолиации работу.

Настройка интервала Strut следующим образом:

1. Измерьте от центра рамки для того чтобы обусловить новое расстояние стойки и маркирование задней пробки.
2. Джек вверх углу кадра, чтобы удалить нагрузку из стойки сборки и шины. Надежно заблокировать раму с подходящими стендами гнездо или деревянные блоки.
3. Ослабить один дюйм стойки болты обеспечения задних стоек на задней раме труб.
4. Если стойки управляемы, ослабьте болты, прикрепляющие рулевые цилиндры к задней раме трубки. Кроме того, зажим стержня галстука необходимо будет ослабить и перекрестный болт удалены.
5. Сдвиньте сборку вдоль рамы до тех пор, пока не будет достигнуто правильное расстояние между стойками.
6. Затяните монтажные болты равномерно.
7. Повторите с другой стороны.
8. На Steerable стойки единиц после того, как обе стойки были скорректированы переустановить галстук-род крест болт в соответствующем отверстии и затянуть галстук-род зажим на месте. Длина стержня галстука, возможно, потребуется отрегулировать с конца ссылки, чтобы обе стойки прямые, см. раздел 7.5.

### 7.5 Управляемые struts

Чтобы настроить управляемые стойки, чтобы они отслеживали прямо:

1. Начните с стойки, которая крепится к рулевому цилиндру, как правило, право стойки.
2. Проверьте на прямо, установив прямой край против рулевого сварного шва и проверить на выравнивание с рамой установлен сварной шва.
3. Если они не выровнены, ослабить варенье орехи на eye-bolt размещения цилиндра и настроить глазной соболь в или, пока они должным образом выровнены.
4. Для дефолиаторных моделей, не оборудованных глазной крышкой для регулировки болты, прикрепляющие пластину цилиндра к задней трубе, должны быть ослаблены и затянуты после выравнивания стойки.
5. С этой полной проверки для выравнивания на другой стойки таким же образом.
6. Чтобы настроить другую сторону ослабить блокировки орехи по обе стороны от галстука-rod.
7. Включите стержень галстука, чтобы настроить в или из.
8. После надлежащего выравнивания достигает повторно затянуть гайки блокировки галстук-rod длины.



Рисунок 7-12: Управляемые Struts

## 7.6 Спекулянтов

Скальперы предназначены для удаления последнего из петиол из свеклы и небольшой части короны сокращения примесей в свекле сваи. Правильное настройка скальперов имеет решающее значение в их производительности. Корзины должны быть установлены таким образом, чтобы они не попали ни в верхний, ни в нижний предел их оперативного диапазона при дефолиации. Остановка в нижней части диапазона цели только для проведения скальпер корзину, когда скальпер бар поднимается. Для максимальной регулировки следует использовать нижний набор отверстий, показанных на рисунке 7-13 справа. Верхний комплект отверстий существует для дополнительной гибкости монтажа и может быть использован при желании.



Рисунок 7-13: Корзина скальпера

 **осторожность:** Никогда не резервное время или превратить дефолиатор со скальпером бар вниз. Это приведет к повреждению компонентов скальпера.

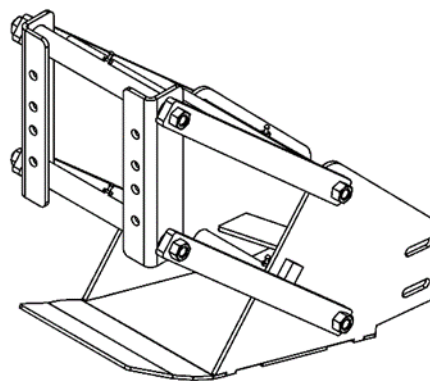

Рисунок 7-14: Скальпер

### 7.6.1 Ножи

Скальпер ножи должны быть установлены так, что они удалить ломтик от коронки на свеклу, которая составляет 1,5-2 дюйма (4-5 см) в диаметре. Превышение этого количества приведет к снижению урожайности на акр. Правильная настройка скальперов имеет решающее значение в оптимизации вашей работы дефолиации.

Настройка скальпер ножи следующим образом:

1. Начните с дефолиатора на ровной операционной высоте на плоской и ровной поверхности и опустите скальпер на землю.
2. Ослабить скальпер нож болты, чтобы нож может быть перемещен.
3. Хорошей отправной точкой является с ножами 1 / 2 дюйма (1,2 см) ниже задней кромки корзины скальпера. Чтобы установить это последовательно использовать 1 / 2 дюйма (1,2 м) оболочки под задней кромки корзины скальпера.
4. Отрегулируйте нож так, чтобы он был плоским на земле и 1/2 дюйма (1,2 см) назад от задней кромки корзины для отправной точки.
5. Затяните скальпер нож болты и перейти к следующему ножу.
6. Окончательные корректировки должны быть внесены в полевых.

Скальпер ножи поле регулировки:

1. Со всеми ножами в начальной точке набора начинают дефолиации.
2. Первый набор дефолиатора высоты так flails делают правильную работу перед установкой ножей.
3. С defoliator высота набора, ниже скальпер в операционное положение и путешествия 50 футов (15 м) вниз по полю.
4. Оцените производительность скальпера, включая размер среза и угол разреза.
5. Поднимите или опустите скальпер ножи, чтобы увеличить или уменьшить количество удалены.
6. Угол скальпер ножи вперед или назад, чтобы достичь уровня вырезать из скальперов.
7. После набора скальперы не должны быть сброшены, но должны периодически заточены для поддержания качества вырезать.



## 7.6.2 Высота бара

Бар скальпера Amity имеет две стандартные монтажные позиции, как показано на рисунках ниже. Высота бара должна быть установлена для обеспечения скальпер корзины не могут достичь максимального или минимального остановки и вместо этого работать гладко в диапазоне между ними. Бар скальпера расположен в центральном положении с завода. Отрегулируйте высоту бара, чтобы она была правильной для ваших условий в соответствии с диаграммами ниже. Хотя обычно не используется внутреннее отверстие цилиндра могут быть использованы для снижения скальпер бар дальше, если это необходимо. Когда используется самая низкая настройка или дефолиатор не управляется уровень спереди назад, прорези отверстие на бар сварных показано ниже, требуется, чтобы выровнять скальпер бар.



Рисунок 7-15: Высшая позиция скальпера



Рисунок 7-16: Нижняя позиция скальпера

**\*PAIR EACH CYLINDER PIN HOLE POSITION WITH EACH RESPECTIVE SCALPER ARM BOLT HOLE PLACEMENTS AS LABELED BELOW\***

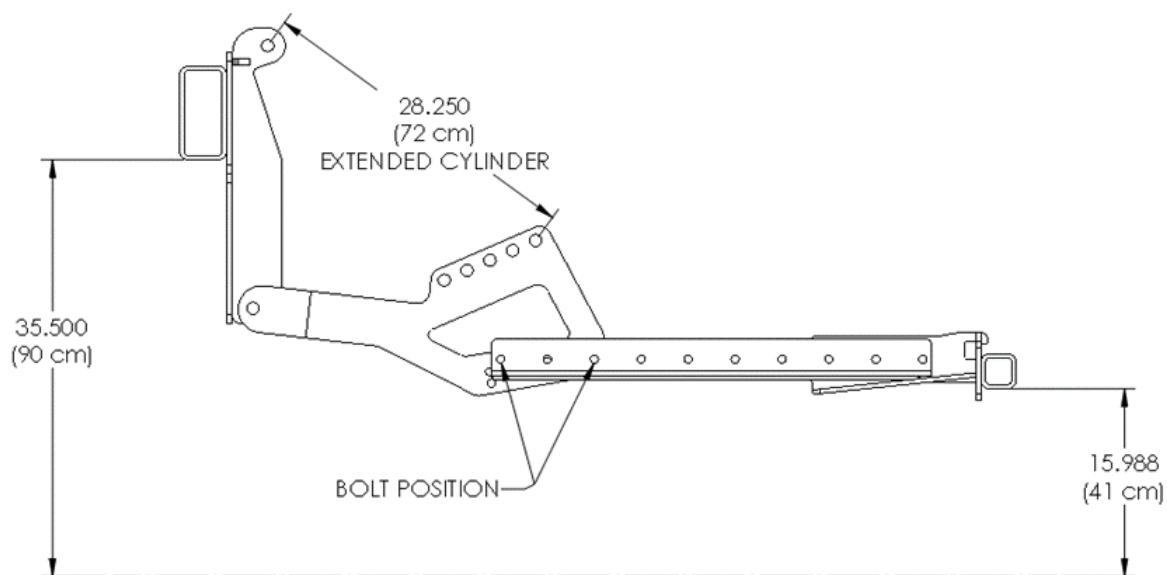

Рисунок 7-17: Соответствующие Болтинг Места для держать Scalpers уровня

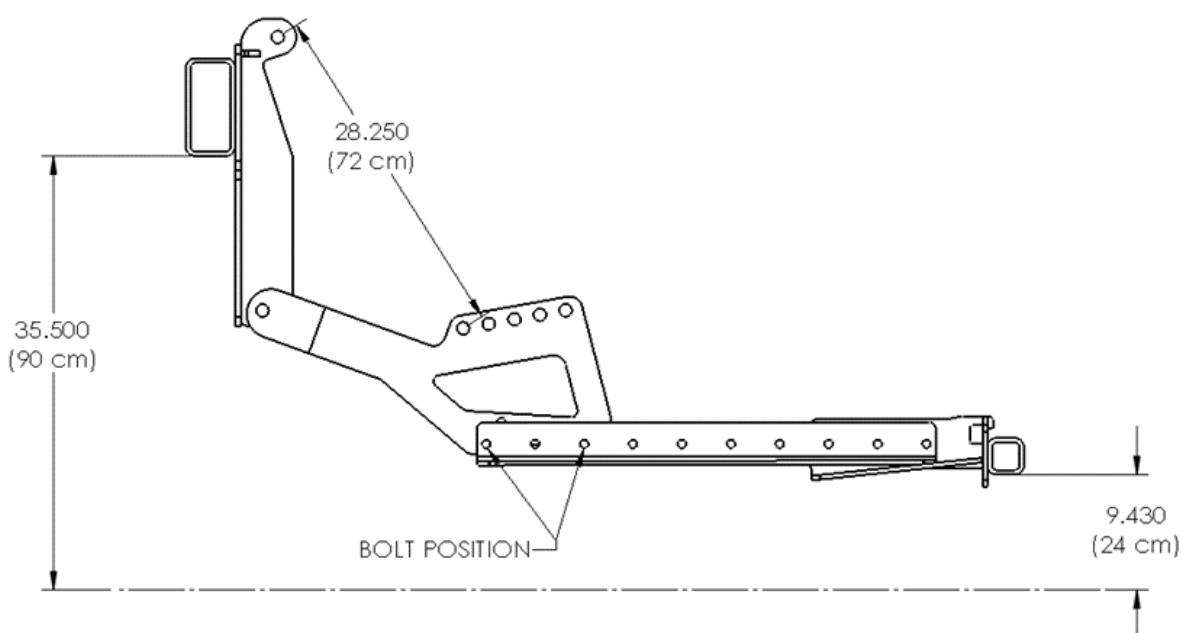

## 7.7 Плавающий Хитч

Правильная настройка имеет решающее значение для плавающей Hitch или плавающие Struts функционировать должным образом. Поскольку гидравлика каждой тракторной модели варьируется в зависимости от марок и моделей, одно время начальной настройки должно быть сделано с тракторной моделью он будет работать с.

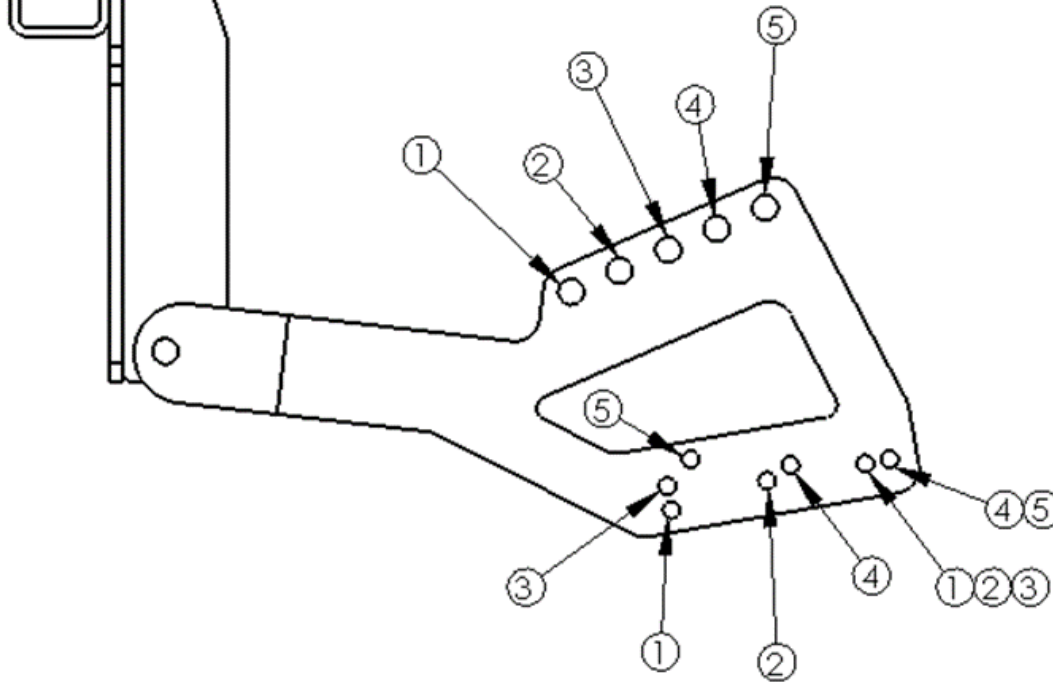
1. Провод в поставляемой упряжке и переключиться на в кабине 12V аксессуар власти и подключиться к плавающей заминки клапана solenoid. Это переключает клапан между плавающим режимом (POWER ON) и стандартным режимом заминки (POWER OFF). \*Плавающий Hitch только\*
2. Подключите гидравлические шланги к трактору и установите примерную рабочую высоту для передней заминки с помощью глубинных остановок. Затем установите гидравлический поток на постоянную 12-18 GPM (45-68LPM) для плавающей затыконки или 7,5 GPM (28,4 ЛПМ) для плавающих струй. Этот постоянный поток требуется, чтобы иметь масло, доступное для вытягивать цилиндры, когда трактор входит и выходит из колеи.
3. С включенной гидравликой пришло время регулировать постоянное давление, поставляемое на цилиндры заминки или стойки. Для регулировки давления ослабьте гайку варенья и с гаечным ключом Аллена отрегулируйте настройки давления. По часовой стрелке повышается давление и против часовой стрелки снижает его. С помощью ремня подключен и включен на привлечение поплавков режиме, поднять гидравлическое давление, пока цилиндры полностью продлить, если они еще не сделали. Затем понижать давление до тех пор, пока цилиндры не убираются обратно на цилиндр останавливается. Выключите выключатель, который расширит цилиндры, а затем снова, уявкая скорость, которая с цилиндрами втягивается. Продолжайте регулировать давление постепенно ниже проверки скорости каждый раз, пока вы не довольны скоростью заминки втягивает и затянуть варенье гайка блокировки настройки на месте.

**заметка:** Отрегулируйте настройки давления клапана и перетекуйте к желаемым приращениям. Больше давление приводит к большей нагрузке, переподъемной этими передними колесами. Больше потока переводится как более быстрое время отклика при входить и выходить из divots. Установите эти параметры с наименьшим давлением и потоком, необходимым для удовлетворения ваших потребностей.



Рисунок 7-18: Плавающие Struts Valve Блок

## 7.8 Диаграмма крутящего момента

Значения крутящего момента перечислены для болтов грубой нити, в общем использовании только. Не используйте эти значения, если для конкретного приложения указано другое значение крутящего момента или процедура затягивания. Периодически проверяйте герметичность колпачка винтов.

Болты стрижки предназначены для неудачи при заранее определенных нагрузках. Всегда заменять болты стрижки с идентичным классом.

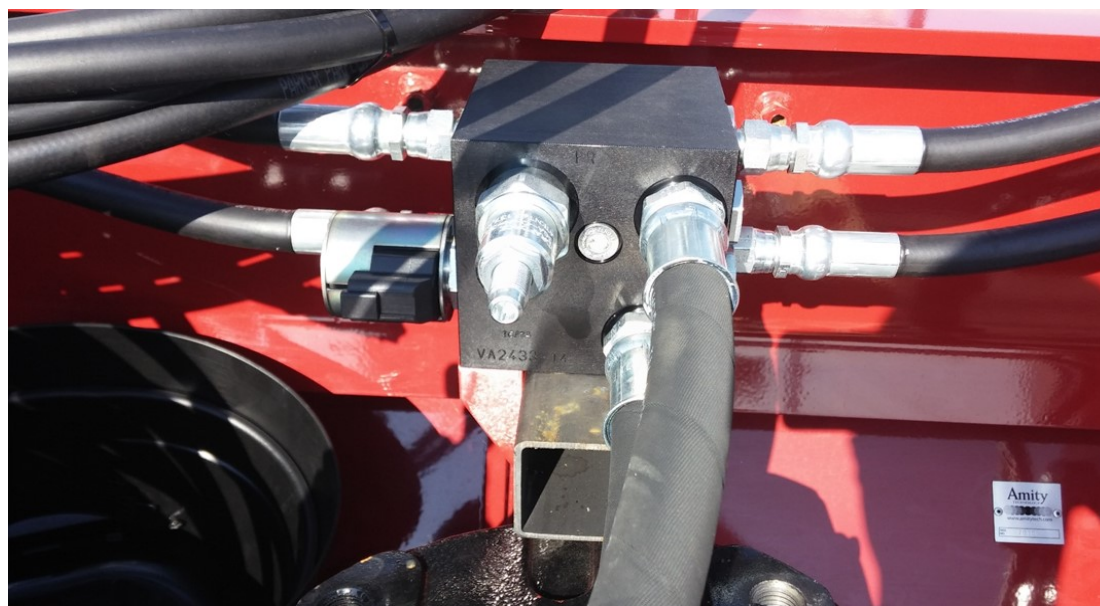
Застежки должны быть заменены на тот же или более высокий класс. Если используются более высокие крепления, они должны быть затянуты только до прочности оригинального крепеж.

Убедитесь, что нити крепеж чисты и сухие, а взаимодействие с потоками правильно начато. Это предотвратит их от неудачи при ужесточении.

Table 7-1: Torque Chart

Size (A)		Grade 5		Grade 8	
Stand ard	Metric	N*m	lb-ft	N*m	lb-ft
1/4"	.635 cm	12	9	17	12.5
5/16"	.794 cm	25	18	35	26
3/8"	.953 cm	44	33	63	46
7/16"	1.11 cm	70	52	100	75
1/2"	1.27 cm	110	80	150	115
9/16"	1.43 cm	155	115	225	160
5/8"	1.59 cm	215	160	300	225
3/4"	1.91 cm	375	280	550	400
7/8"	2.22 cm	625	450	875	650
1"	2.54 cm	925	675	1300	975
1 1/8"	2.86 cm	1150	850	1850	1350
1 1/4"	3.18 cm	1650	1200	2600	1950
1 3/8"	3.49 cm	2150	1550	3400	2550
1 1/2"	3.81 cm	2850	2100	4550	3350

Затяните крышку винты с пластиковой вставкой или обжимной стального типа блокировки гайки примерно до 50% от крутящего момента показано в таблице 8. Затяните зубчатые или зубчатые типа блокировки гайки для полного значения крутящего момента.



Рисунок 7-19: Идентификация класса Болта

## 7.9 Активный контроль высоты (АНС)

Активный контроль высоты доступен на дефолиаторах серии 00 или 50 12 рядов. При правильном использовании и правильном наборе для различных условий, АНС может автоматически выровнять дефолиатор с помощью задних корзин датчика для измерения средних высот свеклы во время функции AutoLevel.

### 7.9.1 учреждение АНС

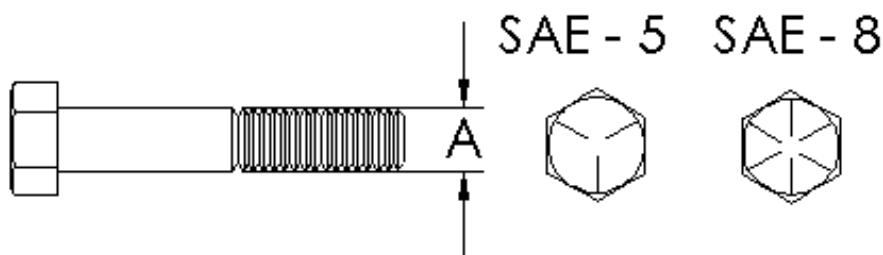
Перед эксплуатацией АНС следуйте этим шагам, соблюдая вышеупомянутые инструкции по безопасности в разделе 2:

1. Убедитесь, что поток бежит к гидравлическому блоку АНС в правильном направлении. Установить до 7 GPM первоначально и настроить выше или ниже на основе предпочтительного времени отклика изменения регулировки в гидравлических цилиндрах.
2. Убедитесь, что экран имеет мощность и подключен к основной упряжке.
3. Нажатие "End Row" на домашнем экране теперь должно поднять заминки цилиндров до 75% полный ход и поднять задние цилиндры полностью. Если "End Row" не поднимает цилиндры, попробуйте обратить вспять поток и / или обеспечения гидравлики plumbed правильно.
4. Поднимите задние корзины АНС. Они могут быть plumbed сам по себе, plumbed параллельно с задним рядом finder, или подключен к скальпер бар.
5. После того, как задние корзины полностью подняты, нажмите "Calibrate System" на экране опций (гаечный ключ символ). Это должно установить датчик "Calibration" на домашнем экране, чтобы быть зеленым.
6. Если ваши желаемые настройки неизвестны, хорошие настройки для начала 50 для "Rear Height", 60 для "Высота Hitch", и 0 для левой / правой смещения найти в расширенных опциях (гаечный ключ и символ передач). Эти настройки, как правило, выше, чем обычно, и позволит вам снизить или поднять дефолиатор в надлежащее положение.

## 7.9.2 Эксплуатация и корректировка АНС

При запуске АНС у вас есть выбор из двух различных режимов: AutoLevel или Руководство. AutoLevel автоматически регулирует задние цилиндры на основе показаний из задних корзин. Руководство позволит установить каждый цилиндр в заблокирован в положении. Подробная информация для каждого из них приведена ниже.

### AutoLevel режим:

1. Убедитесь, что вы сделали необходимые шаги за 7.9.1 перед операцией. Датчик "Calibration" должен быть зеленым.
2. Нажмите кнопку "AutoLevel" на экране опций, чтобы она по-прежнему подавлена и зелена.
3. Привлекайте Мом, чтобы "Датчик Мом" на главной странице позеленеет.
4. Нижние задние корзины датчика, чтобы они находятся в полностью вниз позиции. Это активирует датчик "Workswitch" и станет зеленым.
5. Нажмите "Begin Row", когда вы будете готовы начать дефолиации. Defoliator теперь начнет автоуровень на основе показаний из задних корзин и в соответствии с настройками экрана домашней страницы.

**заметка:** Все 4 датчика (Auto Level, Calibration, Workswitch, Датчик Мом) должны быть зелеными для того, чтобы функция AutoLevel функционировала.

6. Отрегулируйте "Высота хеч" и "Высота роста" до желаемых уровней для правильной дефолиации свеклы, обратитесь к разделу 7.2.2.
7. Смещение корректировки доступны под экраном расширенных опций. Это должно быть установлено только один раз в сезон или в сложных условиях поля. Первоначально установлен на "0" смещения. Подождите не менее 60 секунд, прежде чем менять каждое значение. Система занимает в среднем измеренную высоту свеклы и требует времени, чтобы настроить должным образом. Каждое число "левый вниз" или "право вниз" будет немного ниже, что сторона и поднять другую. Например, "1 Правый вниз" опустит правую сторону ~1/16" и поднимет левую сторону ~1/16"
8. После дефолиации каждого ряда нажмите "End Row" и поднимите корзины задних датчиков перед поворотом.

**предупреждение:** Не нажатие "End Row" и/или неподъемка сенсорных корзин после строки или при повороте может привести к повреждению машины. Следуйте всем мерам предосторожности при работе АНС в AutoLevel

9. Возвращение к шагу 4 и повторение процесса на каждой строке по мере необходимости.

## Ручной режим:

1. Убедитесь, что вы сделали необходимые шаги в 7.9.1 перед операцией.
2. Отойти от кнопки "AutoLevel" на опциях. Он должен выглядеть как неупрессивный и серый.
3. Поднимите корзины задних датчиков, если вы не скальпинг. Корзины датчиков должны оставаться поднятыми при использовании ручного режима.
4. Привлекайте Мом, чтобы "Мом датчик" на главной странице позеленеет.
5. Нажмите "Begin Row", когда вы будете готовы начать дефолиации. Дефолиатор установит цилиндры заминки для настройки "Hitch Height" на главной странице, а задние левые и правые цилиндры к соответствующим значениям "Левый" и "Справа" на странице опций.
6. Отрегулируйте "Высота хеча", "Левый" и "Справа" до желаемых уровней для правильной дефолиации свеклы, обратитесь к разделу 7.2.2.
7. После дефолиации каждого ряда нажмите "End Row" перед поворотом.

**предупреждение:** Не нажатие "End Row" и/или неподъемка сенсорных корзин после строки или при повороте может привести к повреждению машины. Следуйте всем мерам предосторожности при работе АНС в ручном режиме.

8. Возвращение к шагу 5 и повторный процесс на каждой строке по мере необходимости.

Фотографии для справки, включенные ниже:





## Options Screen

**Options Screen**

Left Cylinder Adjustment (Manual Mode Only): 37

Right Cylinder Adjustment (Manual Mode Only): 44

Scalper bar must be up for cal

**Calibrate System**

Info:  
 LS = Left Sensor  
 LC = Left Cylinder  
 HC = Hitch Cylinder  
 RC = Right Cylinder  
 RS = Right Sensor

Left Cyl position: 80, 60, 40, 20

Right Cyl position: 80, 60, 40, 20

Buttons: Auto Level, Status Screen (X), Options Screen (Wrench), Home Screen (House)

Advanced Options Screen (Gear icon)

Annotations:  
 - Left Cylinder Adjustment (Manual Mode Only)  
 - Auto Level Mode (suppressed and green) Manual Mode (unsuppressed and gray)  
 - Status Screen  
 - Options Screen  
 - Home Screen  
 - Advanced Options Screen  
 - Right Cylinder Adjustment (Manual Mode Only)  
 - Press to Calibrate system; sensor baskets must be raised for correct calibration

## Advanced Options Screen

**Advanced Options Screen**  
 Read Operator's Manual

Turns PTO Sensor On or Off. Only turn Off if needed in diagnostics

Override PTO Sensor

1 LEFT DOWN

Hardware Offset Cal: Only Set ONCE During Initial Leveling Setup

Adjusts Left or Right Offset. Only set once per initial setup. Each number reflects approx. 1/16" change in difference between left and right rear height cylinders.

Options Screen (Wrench icon)

Home Screen (House icon)

Sliding Scale: Backlight

Sliding Scale: Volume

Annotations:  
 - Turns PTO Sensor On or Off. Only turn Off if needed in diagnostics  
 - Options Screen  
 - Home Screen  
 - Adjusts Left or Right Offset. Only set once per initial setup. Each number reflects approx. 1/16" change in difference between left and right rear height cylinders.

## **8.0 транспорт**

### **8.1 Предупреждающие огни**

**!** **осторожность:** Предотвращение столкновений между другими пользователями дорожного движения, медленно движущихся тракторов с креплениями или буксируемой техникой, а также самоходных машин на дорогах общего пользования. Часто проверяйте трафик сзади, особенно в поворотах, и используйте сигнальные огни поворота или ручные сигналы.

Используйте фары, мигающие предупреждающие огни и включаем сигналы днем и ночью. Следуйте местным правилам для оборудования и маркировки. Держите освещение и разметку видимыми и в хорошем рабочем состоянии. Замена или ремонт освещения и маркировки, которые были повреждены или утрачены.

### **8.2 Подготовка к транспорту**

1. Выключите РТО и любую постоянную гидравлику для транспортировки.
2. Очистите всю почву и мусор от машины.
3. Поднимите переднюю заминки на самую высокую позицию для максимального зазора земли.
4. Опустите задние стойки против остановок. Если #3, что виля находятся слишком близко к земле, добавьте дополнительную остановку для транспортировки.
5. Убедитесь, что все защитные наклейки и огни чисты и видны, а все задние фонари и сигналы поворота функционируют должным образом.

**!** **осторожность:** Всегда используйте предупреждающие огни при транспортировке. Тормозное расстояние значительно увеличивается при буксировке дефолиатора.

**заметка:** Смотрите раздел 3.1 для максимальной скорости транспортировки.



Рисунок 8-1: Задний дефолиатор



## **9.0 чистка**

Очистка является важной частью обслуживания комбайна. Этот раздел иллюстрирует несколько мест, где грязь будет регулярно строить и должны быть очищены.

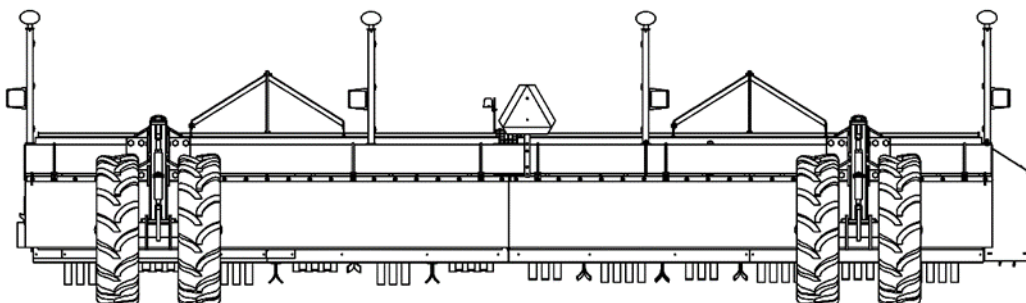
### **9.1 Роу Найти**

Палочки поиска рядов (A) и пружины (B) должны быть очищены регулярно для того, чтобы поиск строки правильно найти свеклу.

Кроме того, очистить область вокруг гидравлического клапана катушки и всех других движущихся компонентов для предотвращения отказа уплотнения.



Рисунок 9-1: Очистка row Finder

### **9.2 Спекулянтов**

Скальперы могут затыкать грязью и листьями между ножом и корзиной. Ведение скальпер ножи острые и правильно настройки ножи могут помочь облегчить подключение вместе с подъемом скальпер бар немного до свеклы конца на мысах, чтобы они не вытащил через грязь.

Несмотря на хорошую практику очистки, скальперы будут подключаться время от времени и должны быть очищены в конце поля, если они не отключить себя. Чистота по мере необходимости.

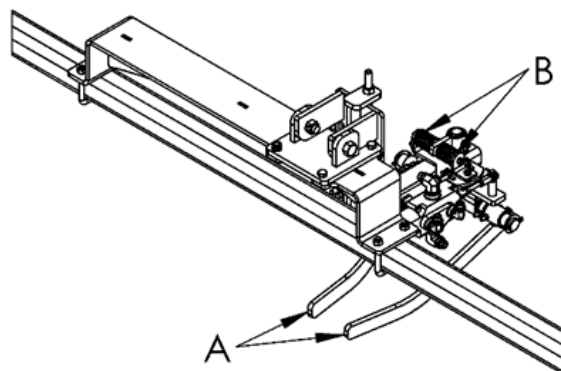

Рисунок 9-2: Скальпер очистки

### **9.3 Верхние двери и внутренние стены**

Грязь под верхними дверями и на внутренних стенах является самым большим местом для накопления на дефолиаторе. Разрешение грязи построить слишком далеко приведет к преждевременному износу флайлов и должна быть очищена регулярно, чтобы предотвратить это. Осмотрите и очистите дефолиатор Amity каждые два часа. Очистка может потребоваться более или менее часто в зависимости от полевых условий, и это до оператора, чтобы сделать окончательное решение.



Рисунок 9-3: Очистка интерьера

#### 9.4 Корпус коробки передач

Корпус коробки передач должен быть очищен от грязи и мусора всякий раз, когда проводится техническое обслуживание или осмотр привода. Это будет держать материал подальше от привода уплотнения и вентиляционные отверстия передышки коробки передач, продлевающие срок службы компонента.



Рисунок 9-4: Корпус коробки передач

## 10.0 хранение

### 10.1 Конец сезона

1. Тщательно очистить дефолиатор внутри и сут. Мусор и грязь притянуть влагу и вызвать ржавчину.
2. Осмотрите дефолиатор на любые поврежденные или изношенные компоненты; ремонт или замена по мере необходимости.
3. Смазать все фитинги смазки и запустить машину в течение пяти минут, чтобы распространять смазку.
4. Прикоснитесь к краске на всех частях, из которых была изношена краска, чтобы предотвратить ржавчину.
5. Переместите дефолиатор на уровень, сухую и чистую область.
6. Положите блокирующий материал под передние стойки поддержки, чтобы предотвратить погружение и под задними стойками, чтобы снять нагрузку с шин.

### 10.2 Начало сезона

1. Прикрепите дефолиатор к трактору (см. раздел 5.0).
2. Удалите все блоки поддержки с передних опор и задних стоек.
3. Смажьте всю машину (см. раздел 11.0, Смазка и техническое обслуживание). Это вынудит любую собранную влагу из подшипников. Замена масла коробки передач (см. раздел 11.0, Смазка и техническое обслуживание).
4. Вы запустите комбайн для обеспечения надлежащей функции.
5. Затяните любые свободные компоненты, включая охранников и щиты.
6. Просмотрите руководство оператора перед эксплуатацией.

**важный:** Все компоненты, которые повреждены или изношены, должны быть отремонтированы или заменены перед эксплуатацией дефолиатора. (Смотрите книгу частей для номеров частей).

## 11.0 СМАЗКА И ТЕХНИЧЕСКОЕ ОБСЛУЖИВАНИЕ

### 11.1 Информация об общем техническом обслуживании

Выполняем каждую смазку и обслуживание, иллюстрированные в этом разделе в начале и конце каждого сезона.

**важный:** Период рекомендуемой смазки и технического обслуживания основан на нормальных условиях. Тяжелые или необычные условия могут потребовать более частой смазки или изменения масла.

**важный:** Элементы, перечисленные отдельно от диаграммы смазки и интервальных страниц обслуживания, имеют особое значение. Эти элементы должны быть в порядке и регулярно проверяться, чтобы максимизировать их срок службы.

#### 11.1.1 жир:

Чистая фитинги смазки перед использованием смазки пистолет для предотвращения инъекционных загрязнений. Немедленно замените любые потерянные или сломанные фитинги. Если новая фитинг не принимает смазку, удалите ее и проверьте на наличие отказа прилегающих частей.

SAE многоцелевой высокой температуры экстремального давления (EP) смазки с менее чем 1% молибдена дисульфидной смазки должны быть использованы для большинства точек смазки, NLGI #2 литиевой базы рекомендуется.

Moly Grease EP - 3% молибден дисульфид NLGI #2 указан строго для привода пар пары продлить срок службы износа компонентов.

### 11.2 U Соединения

**важный:** На подшипниках иглы (A), использование смазки с более чем 1% содержания дисульфида молибдена может привести к преждевременному отказу U суставов.



Рисунок 11-1: Подшипники иглы

### 11.3 Уровень масла в коробке передач

Уровни масла коробки передач должны быть проверены регулярно и заполнены до линии (А), показанной на рисунке 11-2.

Боковые пробки (В) можно найти на всех коробках передач и нижняя боковая вилка используется для измерения правильного уровня заполнения.

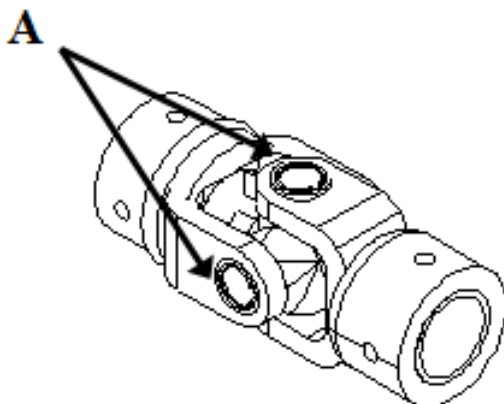
Когда коробки передач заполнены с правильным количеством масла, уровень должен быть чуть ниже нитей боковой вилки (А). Избыток масла может быть осушен из коробки передач с помощью боковой вилки (В).

При заполнении коробки передач вызовет накопление тепла, которое, когда он достигнет критического уровня вызовет отказ уплотнения, который вызовет отказ коробки передач.

### 11.4 Изменение масла коробки передач

Интервал обслуживания Gearbox Oil составляет каждые 250 часов или в год. Хотя масло не сломается в этот период времени пыли, грязи и влаги может войти через передышку, когда масло нагревается и охлаждается во время работы. Эти загрязняющие вещества должны быть удалены на регулярной основе для обеспечения длительного жизни для рабочих компонентов. Отверстия доступа расположены под дренажной вилкой на всех коробках передач, что позволяет менять масло, не удаляя коробки передач из дефолиаторной рамы. Чтобы изменить масло:

1. Перед началом изменения масла важно очистить вокруг заполнения (дыхание), уровень, и дренажные порты для предотвращения загрязнения.
2. Поместите масляную кастрюлю под каждую коробку передач удалить стока, уровень и заполнить (дыхание) пробки. В то время как передышка выходит чистой следующие раздел 11.5 Дыхание очистки.
3. Разрешить каждой коробке передач для слива в течение 10 минут.
4. Установите дренажные пробки и утилизировать использованное масло в утвержденном порядке.
5. Заполните SAE 80W90 EP (экстремальное давление) до тех пор, пока нефть только начинает выкапываться из нижнего уровня масла штепсельной вилки. Обратитесь к таблице 8 для приблизительного количества заполнения.
6. Установите уровень и заполните вилку.



Рисунок 11-2: Уровень масла в коробке передач

## 11.5 Дыхательные чистки

Передышка должна быть в состоянии вентиляции атмосферные условия во время нагрева и охлаждения циклов работы. Если он не может вентиляции, масло будет выкапывать уплотнения и запустить низким. Длительная работа с низким уровнем масла повредит внутренние компоненты. Для очистки передышки:

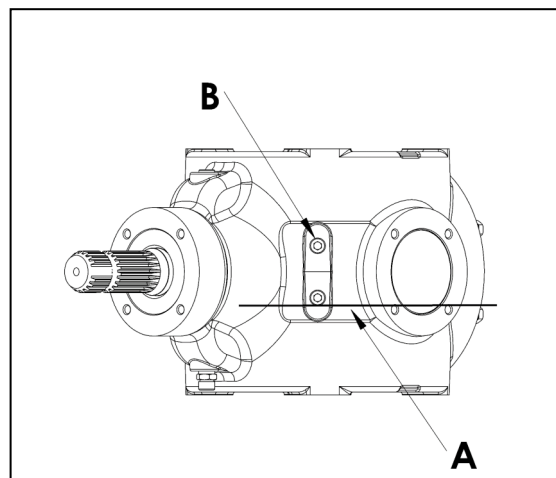
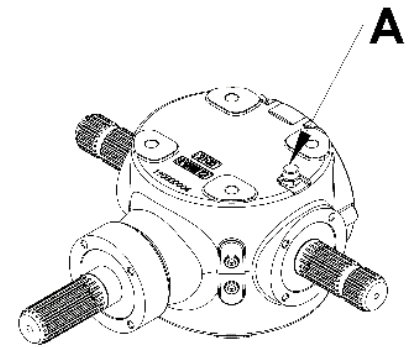

Figure 11-3: Gearbox Breather

1. Чистая поверхность коробки передач вокруг передышки, чтобы предотвратить загрязнение.
2. Удалить передышку (A), показанную на рисунке 46.
3. Остановите передышку, используя пластиковую вилку или чистую тряпку, чтобы предотвратить попадание загрязняющих веществ в коробку передач.
4. Замочите передышку в растворителе в течение одного часа.
5. Используйте остроконечный инструмент или проволоку, чтобы удалить остатки из дыхательных путей.
6. Выдуть передышку с высоким давлением воздуха.
7. Удар через передышку, чтобы обеспечить проходы ясны.
8. Переустановка и затяните передышку (A) в коробке передач.

## 11.6 Коробка передач Крутящий момент

Проверьте все оборудование коробки передач при выполнении ежегодного технического обслуживания, если оборудование свободно удалить и переустановить с новым аппаратным крутящим моментом в соответствующий список спецификации в таблице 11-1.

Если коробка передач заменена, в звездном рисунке крутящего момента аппаратное обеспечение примерно половина крутящего момента спецификации, а затем полностью затянуть до крутящего момента спецификации с помощью Loctite 243 или эквивалент.

Таблица 11-1: Мощность коробки передач и крутящий момент

Gearbox Series	Approx. Oil Capacity*	Fastener	Torque Spec.**
2100	57 oz / 1.69 Liters	5/8" grade 5 Hex Bolt	170 lb-ft(231 N-m)
2125	95 oz / 2.81 Liters	M16 class 8.8 Hex Bolt	183 lb-ft(248 N-m)
		M16 class 10.9 Flange Bolt	253 lb-ft(343 N-m)
2155	135 oz / 4 Liters	M20 class 8.8 Hex Bolt	325 lb-ft(441 N-m)

\*Oil capacity varies with gearset installed final, oil level should be filled to lower oil level plug.

\*\*All fasteners should be installed with Loctite 243 and torqued to spec. do not retighten after installing.



## 11.7 Флайлы

Положение и состояние вращения махаёт имеет решающее значение для качества дефолиатора работу, проделанную машиной. Флайлы должны распоняться точно над рядами, чтобы оптимально очистить листву и хвостохранилище от свеклы. Все флайлы должны быть в хорошем состоянии. Любые отсутствующие флаконы могут повлиять на баланс ротора и привести к сильной вибрации.

### 11.7.1 Стальные флайлы:

Расстояние между строками: Расстояние между стальными флайлерами не регулируется. Если интервалы строки должны быть изменены подлинный предварительно сбалансированный барабан замены доступен для вашего Дефолиатора Amity. Пожалуйста, можно посмотреть руководство по частям для соответствующего номера детали.

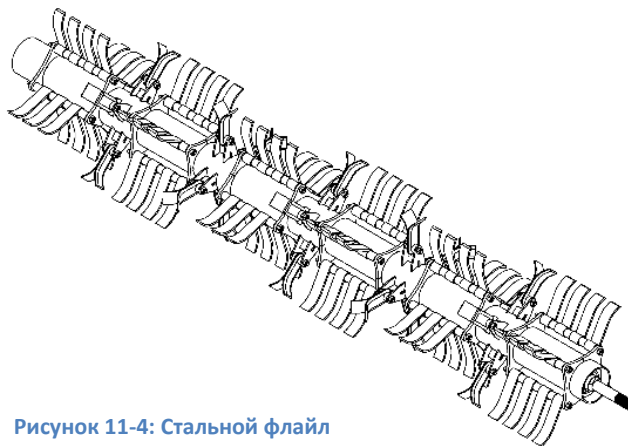

Замена флайла:

1. Откройте верхние двери дефолиатора для доступа к флайлям.
2. Осмотрите все флайл и определите, какие из них необходимо заменить.
3. Кубок - Удалить болт стержня, L-нож - Удалить монтаж болт.
4. Удалите флаконную трубку с помощью флаконов и промечев.
5. Осмотрите и замените недостающие или поврежденные компоненты, используя только подлинные части Amity. Обратитесь к руководству по частям для соответствующих номеров деталей.
6. Переустановка flail стержня / болт через флакон трубки с флайлов и спейсеров предварительно собраны.
7. Затяните стержень/болт.
8. Закройте двери и запустите машину до оперативной скорости, чтобы проверить баланс барабана. Если несбалансированным, обеспечить flails противоположность замененных компонентов также являются новыми. Если все еще несбалансированный, трубы, возможно, потребуется удалить и перебалансировать.

**заметка:** При замене отдельных стальных флаконов на противоположной стороне также следует заменить для поддержания баланса барабана.

**заметка:** Стальные барабаны на дефолиаторах вращаются со приблизительно 1000 РДМ; если все новые флаконы установлены на барабане, он должен быть сбалансирован, чтобы предотвратить избыток вибрации.



### 11.7.2 Резиновые флайлы:

Междурядье: Обычно интервал между строками устанавливается один раз с завода и не нужно будет менять, если клиент не изменит интервал между культурами. Установить интервалы:

1. Откройте верхние двери дефолиатора для доступа к флайлям.
2. Определите требуемое положение флакона, измерив из центра машины.
3. Отметьте центр positon, необходимых для каждой корзины флакона.
4. Ослабить болты корзины зажима кольца на барабан.
5. Сдвиньте сборки в нужное положение на барабане.
6. Retighten flail кольца болты обеспечения корзины к барабану.

Замена флайла:

1. Откройте верхние двери дефолиатора для доступа к флайлям.
2. Проинспектировать все флайлы и определить, какие из них должны быть заменены.
3. Удалить крепления стержня flail болт.
4. Удалить стержень флайл.
5. Замените отсутствующие или поврежденные флайлы, используя только подлинные части Amity. Обратитесь к руководству по частям для соответствующих номеров деталей.
6. Переустановка шарнир стержня резьбы на спейсеры и flails в соответствующей последовательности.
7. Затяните болт крепления стержня флейл.



Рисунок 11-5: Резиновая флейл

**заметка:** При замене всех резиновых флаконов, используйте мыло и водный раствор для смазки крепления отверстия, что делает его легче скользить новые flails на стержень flail.

**заметка:** Резиновые барабаны на дефолиаторах Amity вращаются примерно на 400 РДМ не сбалансированы с завода и не требуют ребалансировки при замене флаконов.

## 11.8 Интервалы обслуживания

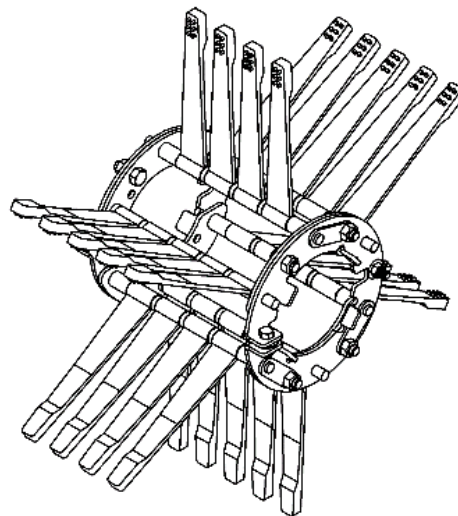
Перед 1-м использованием:

1. Смазка заминка, строка finder, скальпер корзины, U суставов, и Mom driveline.
2. Проверьте все уровни масла коробки передач.

2 Часов:

1. Осмотрите дефолиатор и при необходимости очистите грязь.

12 Часов:

1. Смазка передней заминки поворот, строка найти и лифт, управляемые стойки, диск пар пары, вешалки подшипников.
2. Осмотрите все барабаны на отсутствие или поврежденные флайли.
3. Проверьте скальпер ножи и заточить, если это необходимо.

50 Часов:

1. Проверьте уровень масла в коробках передач. Заполните до должного уровня, если низкий. Проверяйте чаще, если заметили утечки.
2. Смазать все U суставов и driveshaft, скальпер точки поворота, передняя заминка задний поворот, храповик гнезда и стабилизатор колеса.

250 Часы или ежегодно:

1. Очистите дефолиатор и проинспектировать все компоненты износа.
2. Изменение масла в коробках передач 80W90 EP (ISO VG 150 EP).
3. Чистая коробка передач передышки.
4. Очистка подшипников задних колес.

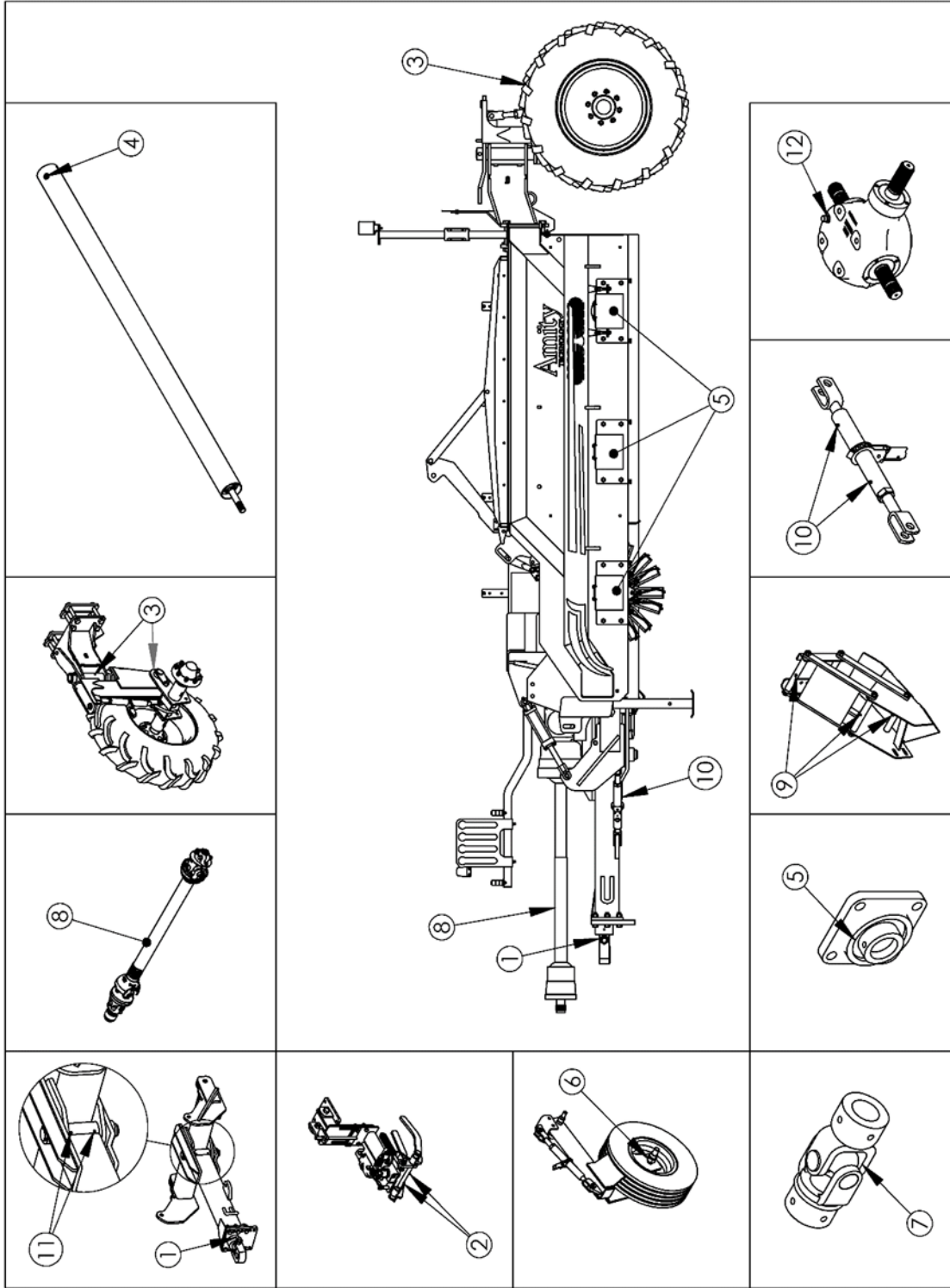

## 11.9 Диаграмма смазки

Ref #	описание	Тип смазки	частота	количество	Количество экземпляров
1	Фронт Хитч Pivot	Многоцелевой смазки	12 Часов	3-5 pumps	1
2	Роуфиндер и RF Лифт	Многоцелевой смазки	12 Часов	1-2 pumps	3 to 5
3	Задние струты	Многоцелевой смазки	12 Часов	2-3 pumps	2 to 4
4	Драйв Пар пары	Moly EP жир NLGI #2	12 Часов	1-2 pumps	3 to 6
5	Запечатанные шариковые подшипники	Многоцелевой смазки	12 Часов	1-2 pumps	3 to 6
6	Стабилизатор Колеса	Многоцелевой смазки	50 Часов	2-3 pumps	2 to 4
7	U-Совместный	Многоцелевой смазки	50 Часов	3-5 pumps	8
8	Драйвшафт	Многоцелевой смазки	50 Часов	See Guide	3 to 5
9	Скальпер Pivot точки	Многоцелевой смазки	50 Часов	3-5 pumps	24 to 48
10	Рэтчет Джек	Многоцелевой смазки	50 Часов	1-2 pumps	1 to 5
11	Задняя задняя виха Pivot	Многоцелевой смазки	50 Часов	1-2 pumps	2
12	коробка передач	EP 80W90 (ISO VG 150 EP)	250 Часов/ ежегодно	See Guide	5
13	Концентраторы задних колес	Многоцелевой EP смазка	250 Часов/ ежегодно	Purge Hub	4 to 8

## 11.10 Мом Обслуживание привода

Первый интервал смазки должен быть от 16 до 24 часов работы после первоначального запуска. Затем следуйте графику, изложенного в таблице 8.

**заметка:** Смазать все фитинги с хорошим качеством литиевого мыла совместимы E.P. смазки заседании NLGI #2 спецификации и содержащие не более 1% молибден дисульфида

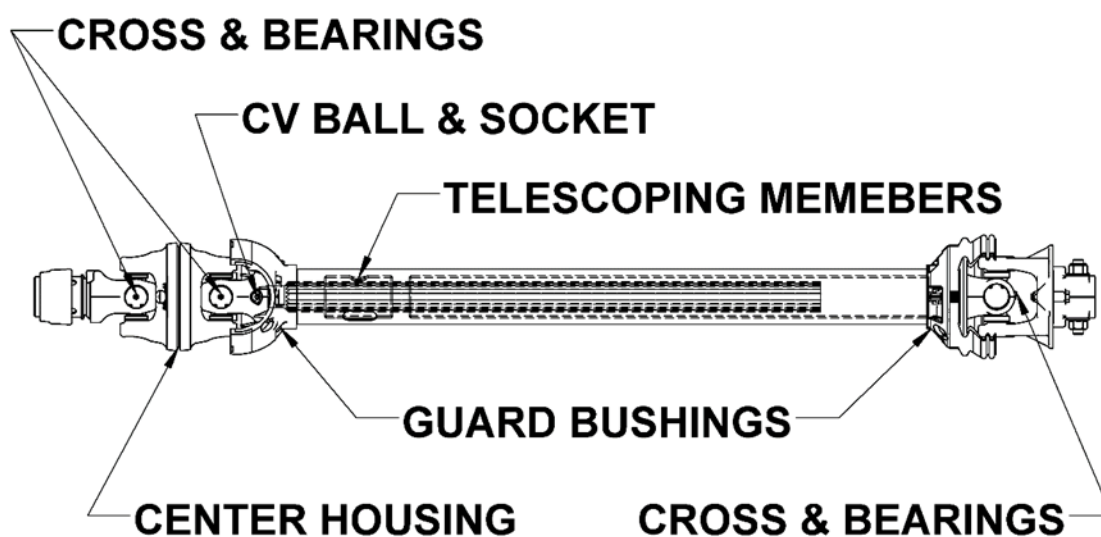

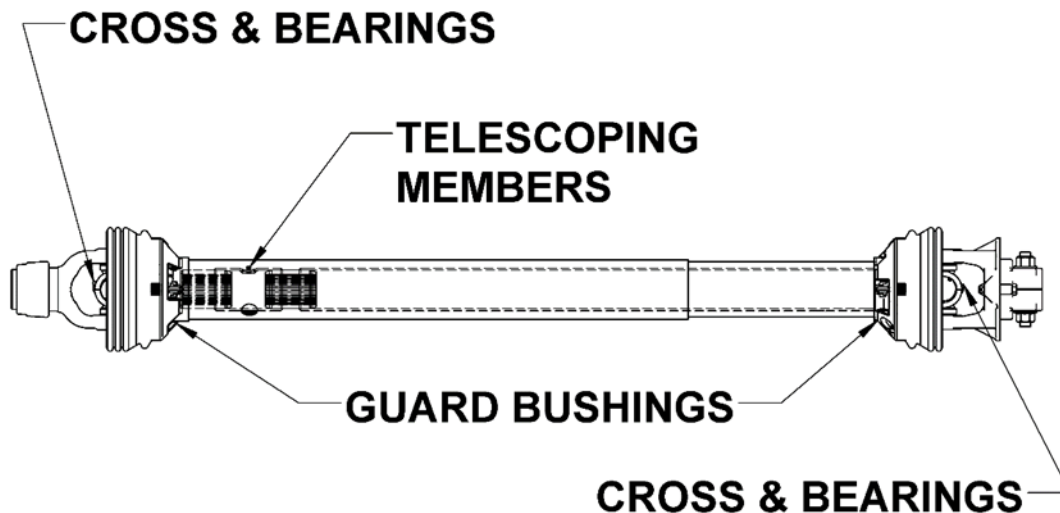

**заметка:** Запасные части не смазываются. Они должны быть смазаны во время сборки. Используйте суммы, перечисленные выше на место. Затем следуйте вышеуказанным рекомендациям.

Таблица 11-2: Обслуживание Мом Трансмиссии

описание	частота	количество
Крест и подшипники	50 Часов	5 pumps
Телескопические члены	50 Часов	8-10 pumps
CV мяч и розетка	50 Часов	5 pumps
CV Центр жилищного	50 Часов	30 pumps
Не вращающиеся гвардии	50 Часов	5 pumps

## 12.0 Устранение неполадок

<b>проблема</b>	<b>ПРИЧИНА</b>	<b>РЕШЕНИЕ</b>
Неочищенная ботва свеклы	<p>Высота дефолиатора установлена неправильно</p> <p>Путешествовать слишком быстро</p> <p>Worn/broken flails</p>	<p>Убедитесь, что высота дефолиатора установлена правильно; см. раздел 7.0. Это следует делать каждый раз при изменении поля, сорта или условий.</p> <p>Уменьшите скорость движения до тех пор, пока свекла не станет достаточно чистой.</p> <p>Заменить цепи.</p>
Повреждена ботва свеклы	<p>Высота дефолиатора установлена неправильно</p> <p>Путешествовать слишком быстро</p> <p>Цеповой стиль</p>	<p>Убедитесь, что высота дефолиатора установлена правильно; см. раздел 7.0. Это следует делать каждый раз при изменении поля, сорта или условий.</p> <p>Увеличивайте скорость движения до тех пор, пока повреждения не уменьшатся, а ботва свеклы не останется чистой.</p> <p>В некоторых условиях шипованные цепи могут повредить свеклу по сравнению с другими сортами. Это компромисс для повышения производительности в тяжелых условиях, и фермер должен решить, что ему нужно для его работы.</p>
Knocking beets out of the ground.	<p>Defoliator height and travel speed not properly set</p> <p>Beets not firmly rooted</p>	<p>Set defoliator height per section 7.0. Increase travel speed if greens are all removed.</p> <p>Set defoliator as high as possible while still defoliating well without reducing speed; if issue persists, slow PTO speed and travel speed to make flail impacts less aggressive.</p>
Машина раскачивается из стороны в сторону	<p>Неправильно отрегулированы стойки стабилизатора</p> <p>Ехать слишком быстро для полевых условий</p> <p>Задние стойки слишком далеко внутрь</p>	<p>Опустите стойки стабилизатора так, чтобы они слегка, но постоянно касались земли при опускании сцепного устройства до упора.</p> <p>Уменьшить скорость движения; если снижение скорости движения вызывает повреждение ботвы свеклы, вы можете уменьшить скорость ВОМ.</p> <p>Сдвиньте задние стойки на раме наружу, чтобы повысить устойчивость, если расположение соответствует предыдущим гусеницам сеялки / опрыскивателя.</p>



<b>ПРОБЛЕМА</b>	<b>ПРИЧИНА</b>	<b>РЕШЕНИЕ</b>
Scalper не обрабатывает свеклу должным образом	<p>Ножи тупые</p> <p>Нож установлен неправильно</p> <p>Корзина установлена неправильно</p> <p>Перед скальпированием остался лишний черешок</p>	<p>Заточите ножи или замените их, если они изношены.</p> <p>Отрегулируйте высоту ножа и угол среза, чтобы обеспечить правильную глубину и ровный срез.</p> <p>Отрегулируйте высоту скальперного бруса так, чтобы корзина имела правильный диапазон перемещения для высоты дефолиатора.</p> <p>Чрезмерный черешок может удерживать скальпер вдали от свеклы, что приведет к нестабильной и плохой работе скальпера. В зависимости от причины сбросьте высоту дефолиатора или уменьшите скорость</p>
Поиск строк не работает	<p>Гидравлика настроена неправильно</p> <p>Гидравлический расход установлен неправильно</p> <p>Неправильно отрегулирована высота искателя рядка</p> <p>Работа на склонах</p>	<p>Убедитесь, что подсоединены правильные шланги как для постоянной, так и для корректирующей функции. Кроме того, убедитесь, что гидравлическая настройка трактора для постоянной функции искателя</p> <p>Установите постоянную скорость искателя рядов на прибл. Непрерывный поток 7 галлонов в минуту, коррекция видеоискателя до 10</p> <p>См. Раздел 7.0 и установите высоту искателя строк в соответствии с инструкциями.</p> <p>Установите заглушку с закрытым центром в верхней части корпуса клапана искателя рядка, просверлив в ней отверстие 0,090 дюйма, чтобы</p>

<b>ПРОБЛЕМА</b>	<b>ПРИЧИНА</b>	<b>РЕШЕНИЕ</b>
Утечка из искателя строк	Фурнитура незакрепленная  Изношены уплотнения катушки	Затяните все незакрепленные соединения.  Отремонтируйте или замените клапан искателя рядов.
Утечка из задних подъемных цилиндров	Внешняя утечка масла  Подъемник стойки привязан к цепи искателя рядка	Найдите источник утечки и отремонтируйте или замените протекающее оборудование.  Гидравлические цилиндры подъема стойки, подключенные к контуру искателя ряда, будут протекать, если в клапане искателя ряда есть утечка масла; либо отделите подъемник стойки от цепи искателя рядка, либо отремонтируйте / замените клапан
Дефолиатор не работает	Бег по дорожкам сеялки / опрыскивателя  Низкое / неравномерное давление в шинах  Вес не сбалансирован по бокам  Дефолиатор не горизонтальный	Оцените, можно ли сдвинуть или выдвинуть задние стойки на раме дефолиатора, чтобы они не работали в колесных колеях.  Убедитесь, что все давления в шинах установлены в соответствии с разделом 3.0.  Добавьте вес к углу дефолиатора на держателе груза.  Сбросьте уровень дефолиатора согласно разделу 7.0.
Машина вибрирует	Несбалансированные барабаны  Поврежденный или изношенный приводной вал	Проверьте отсутствие цепей на стальных и резиновых барабанах. Замените отсутствующие или сломанные резиновые цепи. Для стальных цепей замените поврежденные или отсутствующие компоненты; при замене любых цепей также замените те же компоненты на другой стороне барабана для поддержания баланса. Если вибрация продолжается, снимите стальной барабан (и) и уравновесите их.  Осмотрите весь приводной вал и карданные шарниры на предмет изношенных или поврежденных компонентов; отремонтируйте или замените при необходимости.

<b>ПРОБЛЕМА</b>	<b>ПРИЧИНА</b>	<b>РЕШЕНИЕ</b>
Разрушение срезных болтов	<p>Заземление контактов переднего барабана</p> <p>Слишком быстрое взаимодействие</p> <p>Срезной штифт слишком мал</p>	<p>Убедитесь, что упоры цилиндра сцепки установлены правильно и / или замедлите ход и поднимите переднюю часть при движении по глубоким .....</p> <p>Для тракторов, оборудованных автоматической муфтой ВОМ, установите минимальное значение включения.</p> <p>После проверки всей трансмиссии и определения отсутствия проблем срезной болт можно заменить на 7/16 "GR 8 болт, чтобы заменить стандартный 7/16" GR 5 (только 3750).</p>
Скопление грязи под верхними дверьми	<p>Условия эксплуатации</p> <p>Запуск дефолиатора на разворотной полосе</p>	<p>В тяжелых условиях потребуются дополнительная очистка.</p> <p>Отключите дефолиатор на разворотной полосе или поднимите переднюю и / или заднюю часть, чтобы предотвратить взбивание грязи и пыли</p>

## 13.0 Appendices

### 13.1 Преобразования

1 acre = 0.404 hectares	1 mph = 1.609 kph
1 acre = 43,560 square feet	1 mile = 1.609 km
1 inch = 2.54 cm	1 psi = 6.895 kPa
1 foot = 0.3048 m	1 GPM = 3.785 LPM
1 lb = 0.45359 kg	1 hp = 0.746 kw
1 lb = 16 oz	1 ft-lb = 1.356 N·m

### 13.2 Процедуры установки транзистора

Диаметры шахты и скважины, а также поверхностная отделка имеют решающее значение для правильной установки кустов Trantorque. Эти спецификации проводятся на заводе во время производства. Если необходимо разобрать и собрать приложение Trantorque, которое не повреждено и не повреждено, следующие процедуры гарантируют положительную установку. Если необходимо заменить устройство, в котором Trantorque или вал, возможно, вышли из свободного, вращается или были повреждены, тщательный осмотр компонентов необходимо, чтобы убедиться, что сбой не повторится.

 **осторожность:** Не используйте смазочные материалы в этой установке. Использование любой смазки на контактных поверхностях может привести к отказу кустов и аннулировать все гарантии

1. И вал, и компонент скважины должны быть полностью свободны от краски, смазки, масла, грязи и заусенцев. Очистите поверхности неагрессивным растворителем, таким как изопропиловый спирт.
2. Вставьте Trantorque в скважину убедившись, что брачный концентратор флеш против плеча на hex квартиры.
3. Вставьте вал полностью и вручную затяните гайку, пока сборка не станет уютной на валу.

**важный:** Вал должен полностью задействовать захватывающую область Trantorque.

4. Используя гаечный ключ крутящего момента, затяните гайку к правильному крутящему моменту, показанной в таблице 13-1.

**важный:** Ключ от крутящего момента должен быть использован! Удар гаечный ключ не даст надлежащего крутящего момента и установка не удастся. Минимальное недотягивание позволит Тракторке или вал вращаться в скважине. Чрезмерное затягивание повредит или взломает Тракторке. Не используйте гаечный ключ удара во время установки.

Таблица 13-1: Тракторке Установка крутящего момента

часть #	описание	вращающий момент
58459	Hub-Trantorque 1.75 in.	270 ft-lb (366 N·m)
59259	Hub-Trantorque 2.25 in.	510 ft-lb, (691 N·m)

### 13.3 инструменты

Amity имеет следующие доступные инструменты:

Тракторные розетки  
(#59107, #59108, #64820)

Тракторный ключ (#64320)



#64320

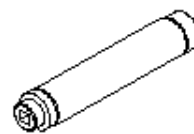

#59107 (1 ¼ in., 4.45 cm)  
#59108 (2 in., 5.08 cm)  
#64820 (2 ¼ in., 5.7 cm)

### 13.4 Настройка сцепления трения Мом Драйвшафт

Чтобы установить сцепление трения в правильную настройку после восстановления простого крутящего момента пластины сцепления вниз равномерно в звездный узор, пока воротник просто в состоянии двигаться, но не потерять. Воротник держит установленное расстояние, которое устанавливает уровень сцепления. Есть нет крутящего момента спецификации для болтов.

### 13.5 Легкая сборка и удаление блокировки

удаление:

1. Удалите вкладку EASY LOCK® с отверткой Рисунок 13-2.
2. Если охранник прикован, удалите или удерживайте цепь, чтобы предотвратить ее блокирование подшипника.
3. Поверните подшипник в направлении, указанном на рисунке 13-3. Затем соскользнуть охранник от подшипника.

Assembly:

1. Выравнивание подшипников с слотами для защитного колокола.
2. Сдвиньте колокол на подшипник.
3. Поверните подшипник, чтобы заблокировать его на месте.
4. Прикрепите вкладку EASY LOCK в колокол.



Рисунок 13-2: Удалить вкладку



Рисунок 13-3: Поворот подшипника

### 13.6 Flail труба для сборки и удаления коробки передач

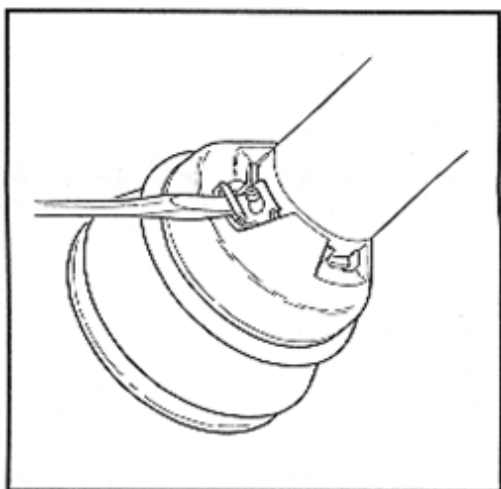
Флайл трубки включают резиновый промеец правильно выровнять глубину передач при использовании диска парпер. Этот резиновый промеец гарантирует, что трубка флакона выровнена должным образом на брачных шестернях вала коробки передач, приводной паре и рукаве привода.

Во время сборки убедитесь, что все детали включены, как показано в Руководстве по частям, а затем сдвиньте диск парпера на весь путь назад, чтобы нажать на резиновый промеец. Это центры спаривания передач, как показано ниже, чтобы они занимают должным образом. Только одно кольцо оснастки будет необходимо на вал коробки передач к боковой ближайший корпус коробки передач, как показано в Руководстве по частям. Это также должно помочь в простоте разборки трубки из вала коробки передач.

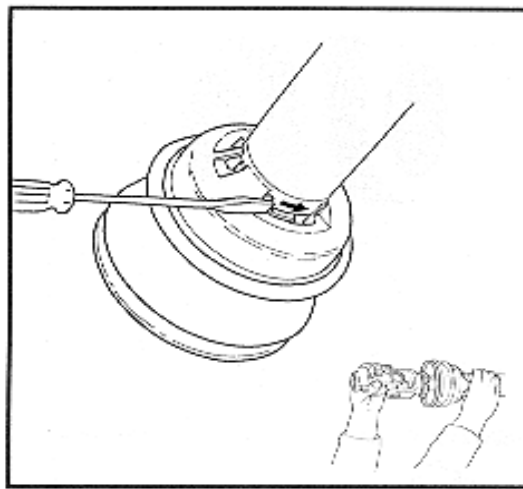
#### Cross-sectional of gearbox to flail tube connection



Рисунок 13-4: поперечное сечение флакона трубки для сборки коробки передач



- \* EITHER THE SCALPER LIFT OR ROW FINDER LIFT PORT IS USED AND THE OTHER IS PLUGGED.
- IF A FRAME MOUNTED ROW FINDER IS USED, WITH OR WITHOUT SCALPER, THE ROW FINDER LIFT PORT IS USED IN CONJUNCTION WITH A BALL VALVE. ENABLING USE OF BOTH THE SCALPER (IF EQUIPPED) AND ROW FINDER OR ROW FINDER.
- IF A SCALPER WITHOUT FRAME MOUNTED ROW FINDER IS EQUIPPED THE SCALPER LIFT PORT IS USED AND NO BALL VALVE IS INSTALLED.

\*\* REMOTE REDUCTION PORT ALLOWS THE ROW FINDER CONSTANT FUNCTION TO BE TIED INTO THE STRUT LIFT FUNCTION TO ELIMINATE THE NEED FOR ONE ADDITIONAL HYDRAULIC REMOTE ON THE TRACTOR. IN THIS CONFIGURATION RETRACTING OR LOWERING THE STRUTS ALSO POWERS THE ROWFINDER CONSTANT FUNCTION. WHEN EXTENDING THE STRUTS A CHECK VALVE INSTALLED ON THE ROW FINDER PROHIBITS BACKWARDS OIL FLOW.

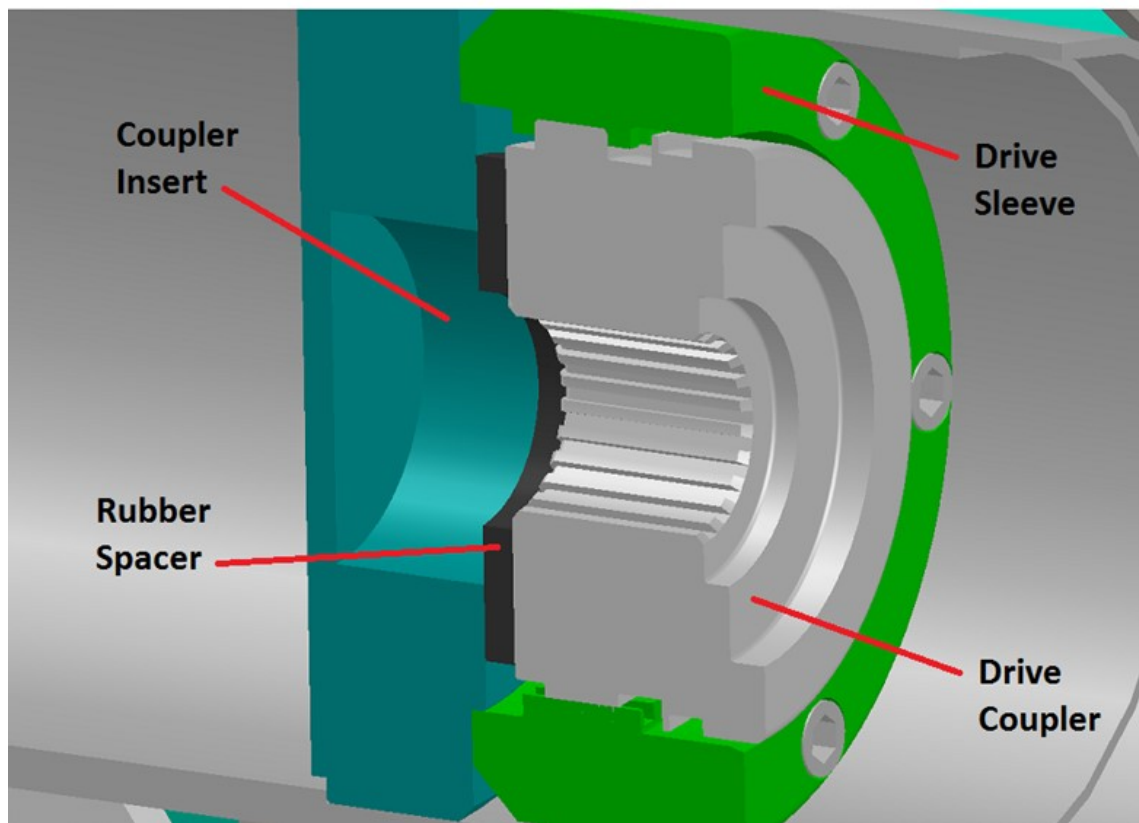
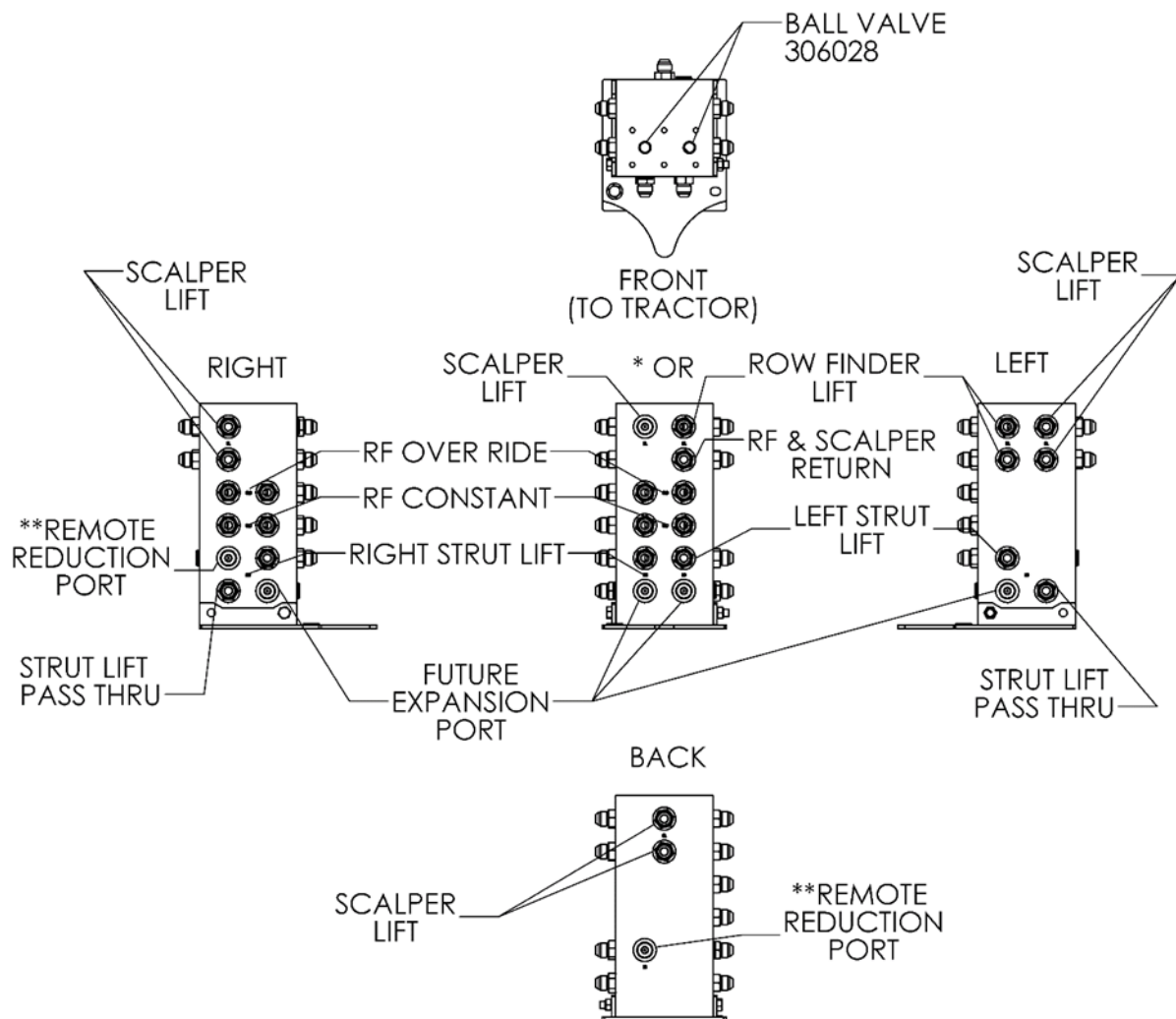
\*\* AN ALTERNATE OPTION TO REDUCE HYDRAULIC REMOTES REQUIRED WOULD BE TO HOOK UP THE ROW FINDER CONSTANT TO THE TRACTOR'S POWER BEYOND USING AN EXTERNAL FLOW CONTROL SET TO APPROXIMATELY 7 GPM.



No.	Date	Description	Related No.	Page
183	4/26/06	2125 & 2155 w/Overrunning Clutch R&R		1 of 9

**Description:** This is a description of the steps required to completely disassemble and reassemble gearbox code S2100100033, which is a three-way S2100 with overrunning clutch on the Z-axis. Other S2000 gearboxes, with or without overrunning clutches, will use a similar procedure.

### Tools required:

Drain pan

Pry bar

Seal puller

Snap ring pliers (straight, internal and external or convertible)

Ball peen hammer

Soft face hammer (bronze, copper, brass or similar)

Steel tubes (to fit loosely inside bores of casting and/or outside shafts – see diagrams)

Small punch (Ø8 or Ø10 mm)

Gear oil (SAE 90 EP recommended)

A press can be used for several steps of the disassembly / assembly process, but is not absolutely required.

### Disassembly

Position the drain pan under the drain plug. Remove the drain plug and let the oil flow into the pan (remove the breather plug to release vacuum and speed flow of oil). Dispose of used gear oil according to local regulations.

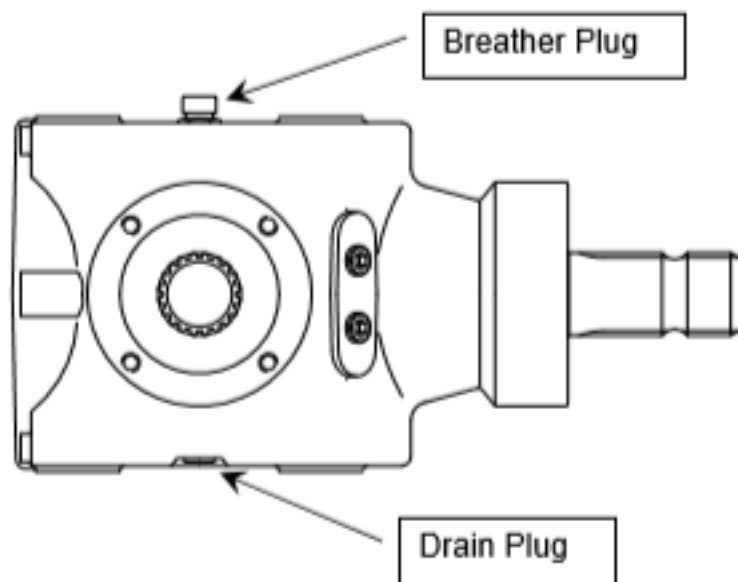

Use the pry bar to remove the rear cover plate from the gearbox. Some distortion of the lip will occur. The cover plate is malleable, so the lip can be hammered back into shape for reassembly. Use the seal puller to remove the oil seals (which must be replaced upon reassembly).

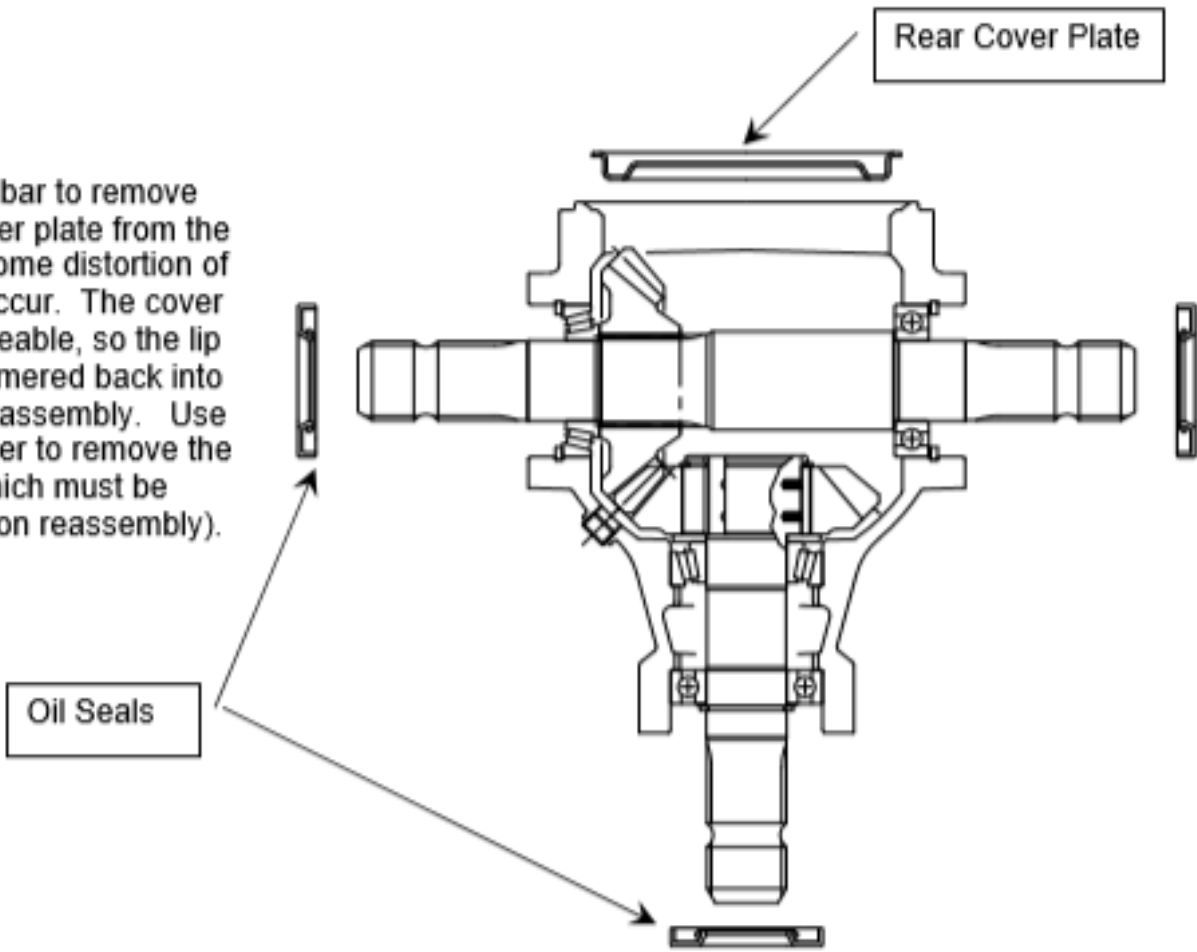

Remove the snap rings from the casting on the X-Y axis. Behind one of the snap rings, you should find one or more thin metal shims – remove these as well.

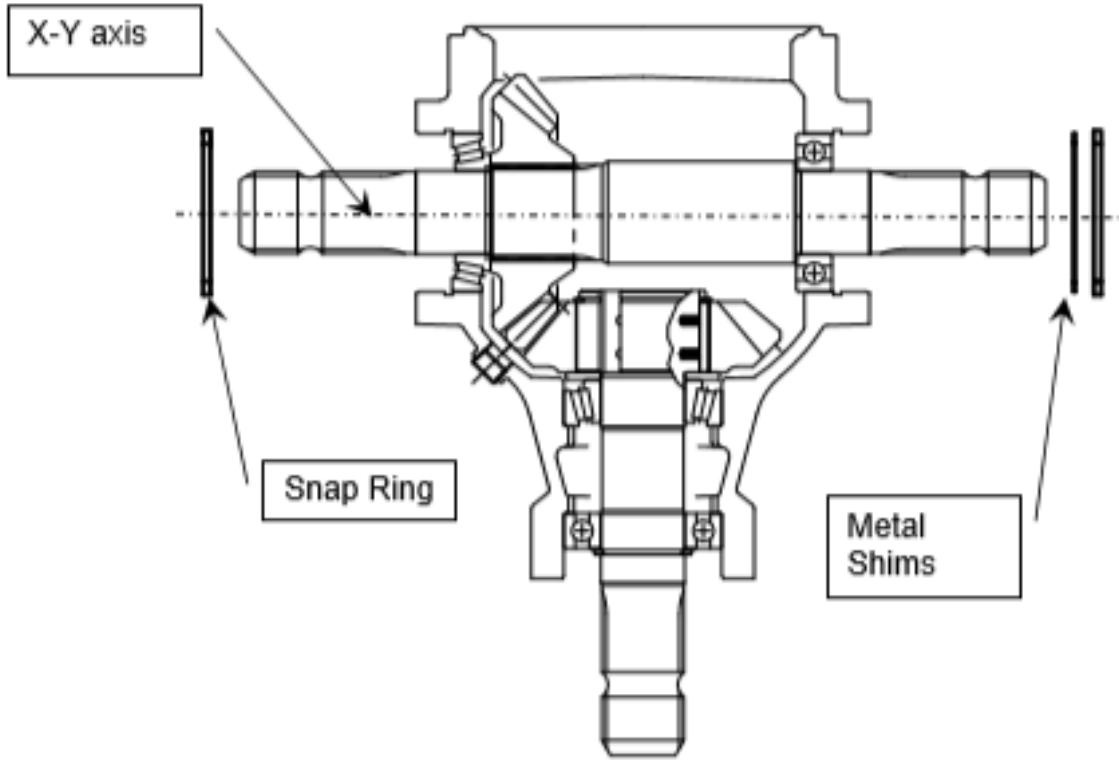

Press (or use soft face hammer if a press is unavailable) the X-Y shaft out of the gearbox, in the direction shown. This will also remove the ball bearing from the gearbox casting.

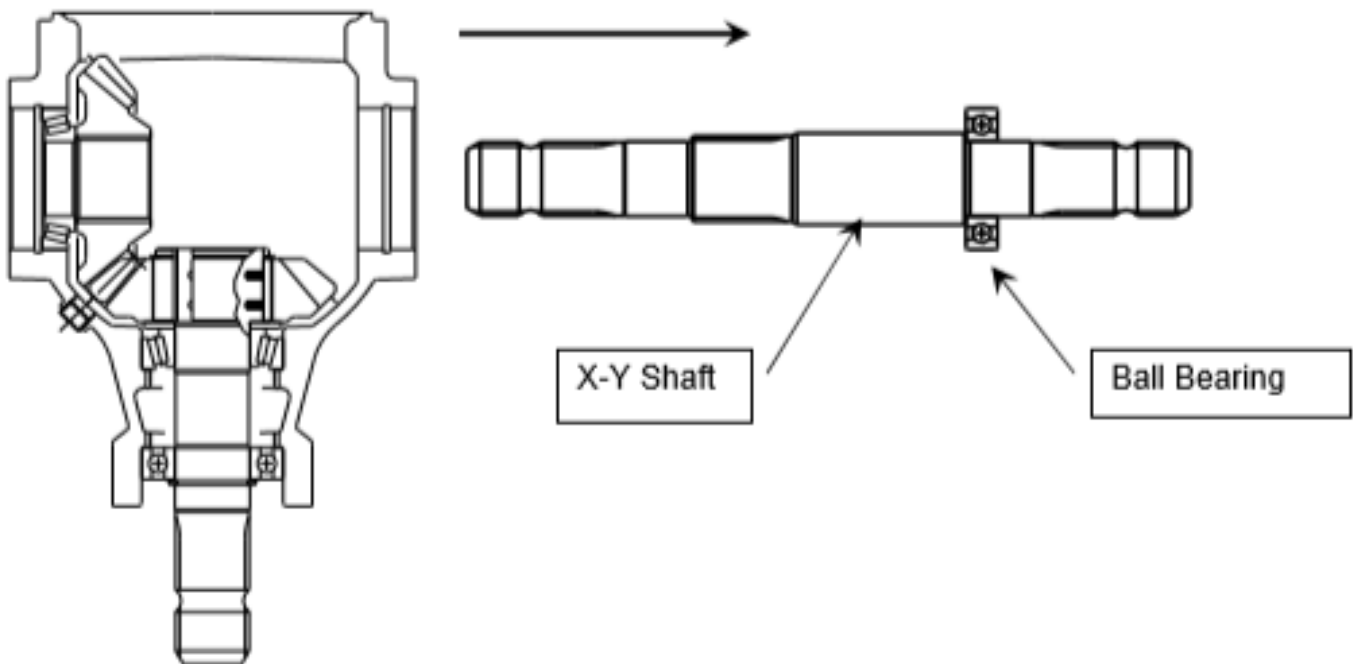

The ball bearing may be removed from the X-Y shaft in several different ways. Note that pressure applied to the outer race may damage the balls and raceways. The following methods are suggested:

- A metal tube that fits over the shaft and contacts the inner raceway may be used to press the bearing off the shaft.
- Hammer the end of the shaft against a soft surface (i.e. wood). The inertia will often dislodge the bearing from its seat.
- A bearing separator may be inserted under the bearing, and a 2-jaw puller used to press the separator and bearing from its seat.
- Deep groove ball bearing pullers designed for this specific task (if available).

Remove the gear and inner race of the taper roller bearing. Press the outer race out of the casting, using a short piece of metal tube that fits loosely inside the bore.

Remove gear and inner race/rollers

Press inner bearing race from housing using a short piece of tube

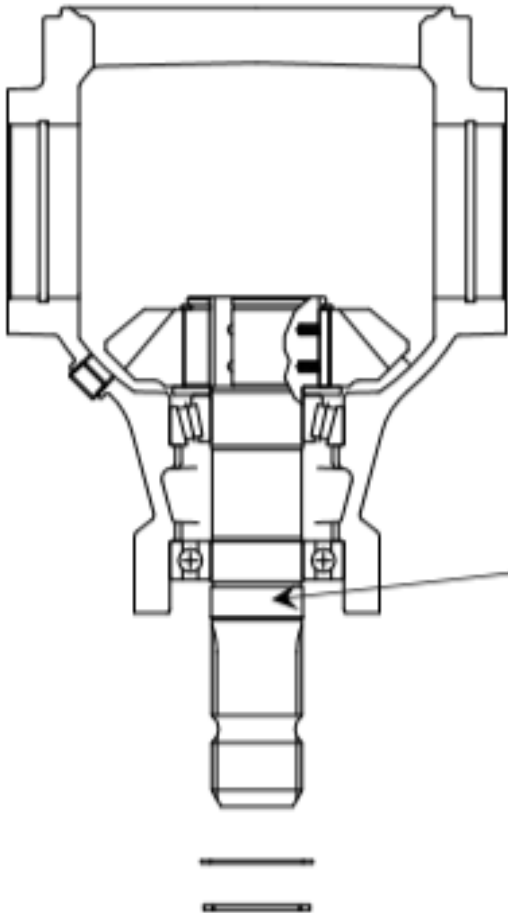

Z-shaft

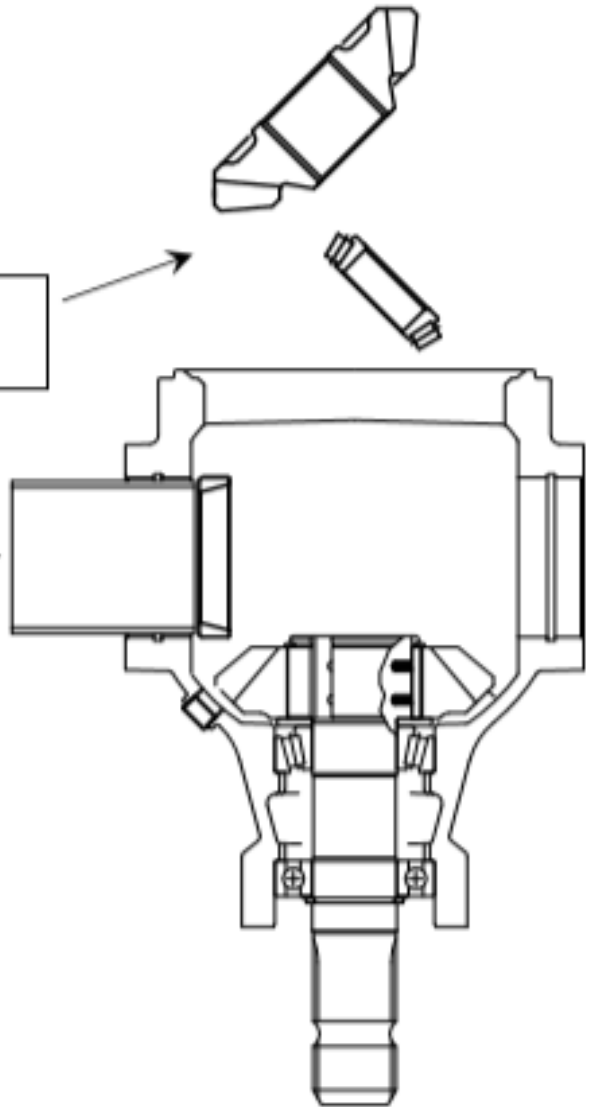

Remove the snap ring from the Z-shaft.

Press (or use soft face hammer if press is unavailable) the Z-shaft out of the back of the gearbox.

There are a couple of divots on either side of the casting. Use a punch to drive out the ball bearing and outer race of the taper roller bearing via these divots.

Clean any old oil, debris, or metal filings out of the inside of the casting.

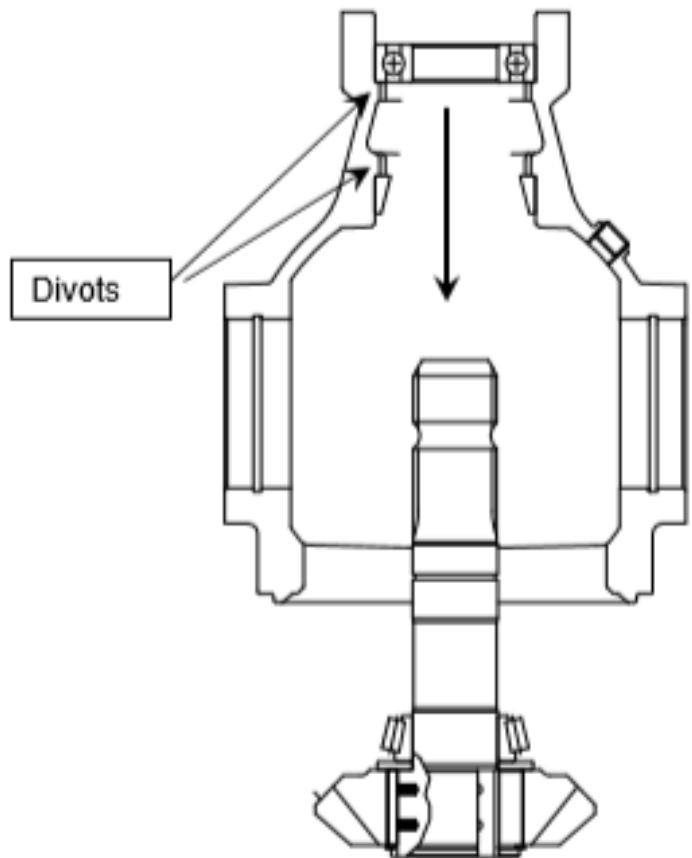

Remove the snap ring from the end of the Z shaft.

Slide the gear off the shaft.

Remove the three (3) pawls from the overrunning clutch mechanism. Remove the six (6) small springs located under the pawls (two per pawl).

Remove the spacer (if included), and remove the inner race and rollers as described before for the X-Y shaft.

This completes the disassembly process. Thoroughly clean all components, and inspect for wear or damage. Replace any excessively worn or damaged components with genuine OEM components.

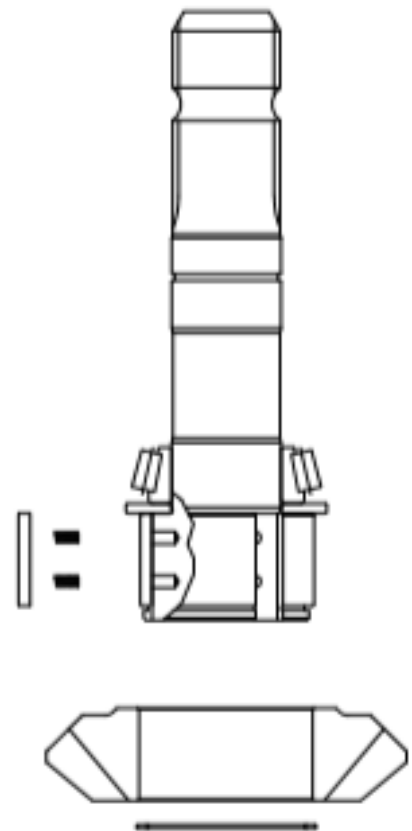

## Assembly

Press the ball bearing into place, using a piece of tube that contacts the outer race only (pressure on the inner race may damage the bearing). Press the outer race of the taper roller bearing through the back side of the casting. Note the orientation of the race.

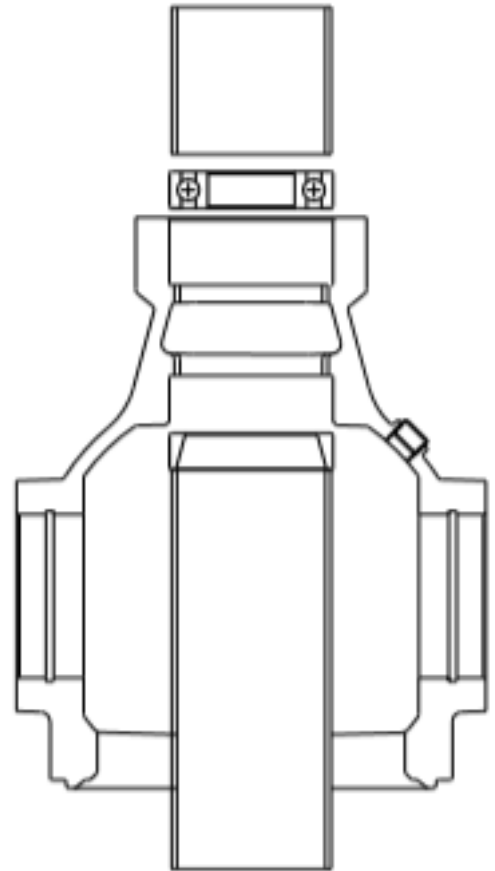

Place the inner race and rollers of the taper roller bearing in position. Slide the spacer onto the Z-shaft (if equipped), and press the shaft into place.

Adjust the preload on the bearings by adding or deducting shims under the Z-shaft snap ring. Proper adjustment is achieved when there is zero "play" in the shaft (i.e. no movement in or out), but the bearings rotate freely.

Make sure the snap ring is fully seated in its groove on the Z-shaft.

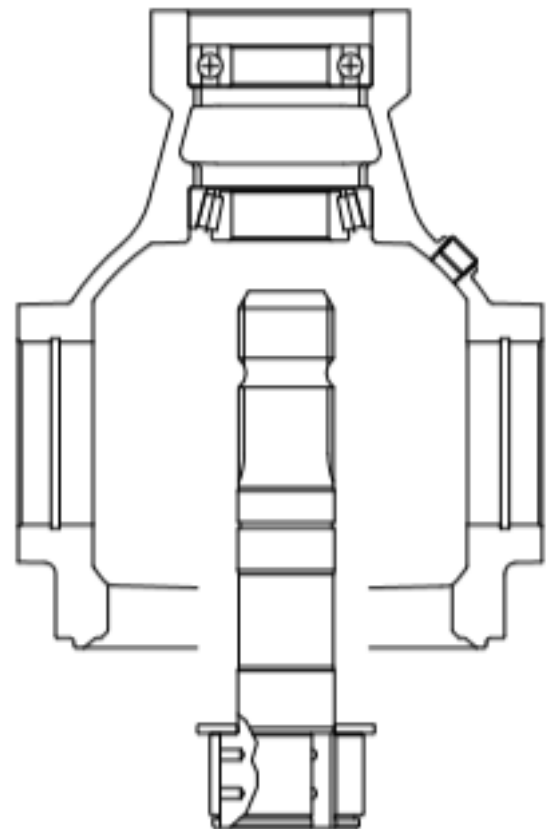

Insert one spring into each hole in the Z-shaft. Place the three (3) pawls into the grooves in the Z-shaft, with the shaped edge oriented as shown:

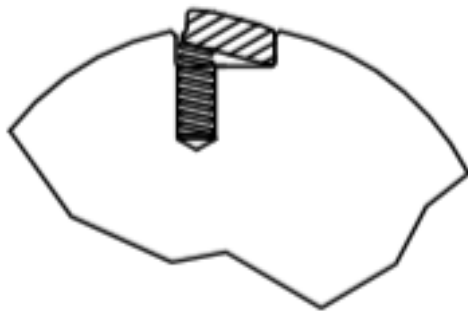

While holding the three pawls compressed on top of their springs, slide the pinion gear over the top of the shaft in position. Rotate forward and backward to check the function of the overrunning mechanism. Install snap ring.

Install the snap ring in the position shown below. Press the outer race of the tapered roller bearing into place until it seats against this snap ring (note orientation). Put the inner race and rollers in the proper position, and then position the gear on top of this bearing. Align the splines of the X-Y shaft with those in the gear, then press the X-Y shaft into place.

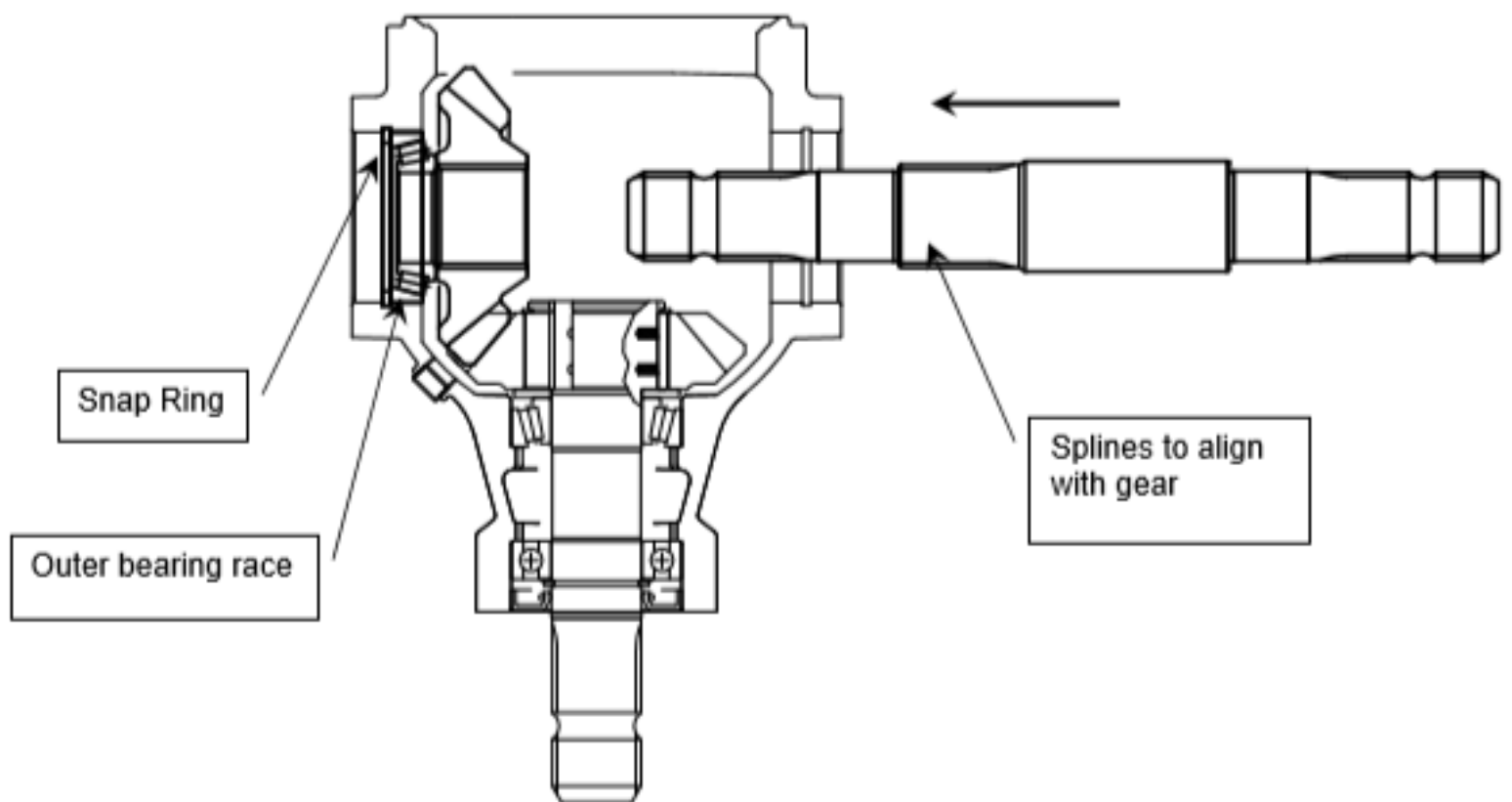

Press the ball bearing into position on the opposite side of the shaft.



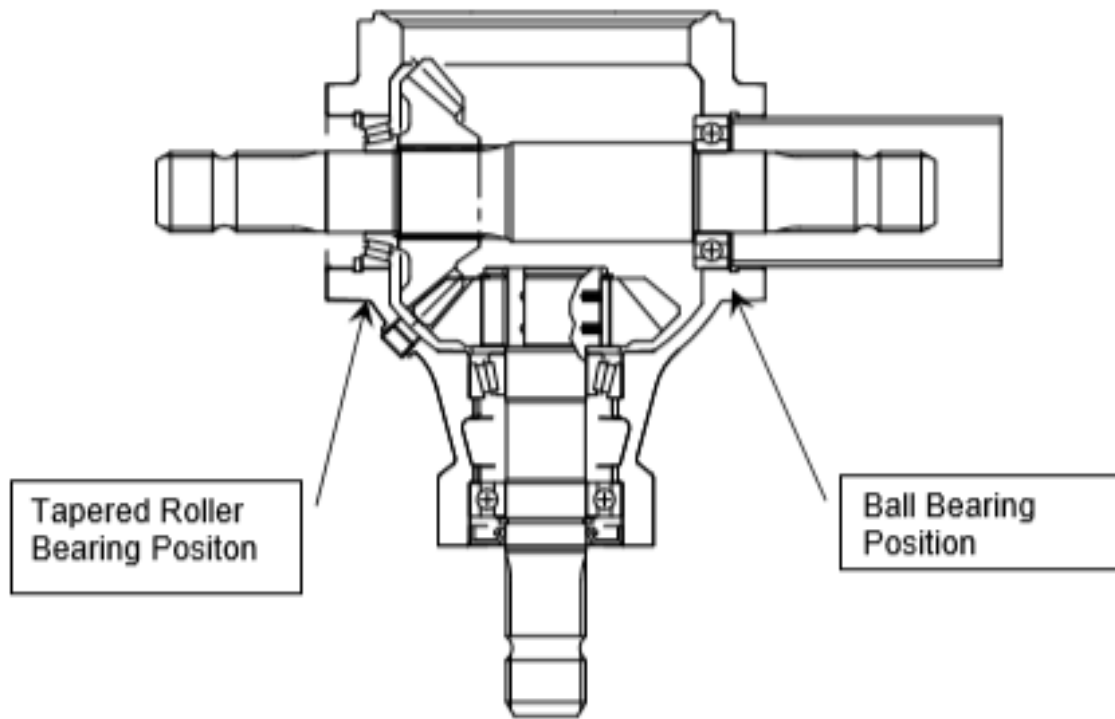

### Adjusting Preload and Backlash

Add shims between the ball bearing and snap ring until there is no freeplay in the shaft (i.e. movement in or out), but the bearings rotate smoothly. This sets the proper preload on the bearings.

The backlash (clearance between gear teeth) must be adjusted to proper levels.

S2100 series, 1:1, 1.57:1, and 1:1.57 ratios – backlash 0.20 – 0.25 mm (0.008 – 0.010 in)

S2125 series, 1:1.35, 1.35:1, and 1:1.93 ratios – backlash 0.20 – 0.25 mm (0.008 – 0.010 in)

The backlash can be measured with a dial indicator positioned on the pitch diameter of the gear (approximate center of contact patch), and measuring the free rotation of the crown gear (X-Y axis) as the pinion gear is held stationary (Z-axis).

To reduce backlash, take one of the shims from under the ball bearing position (above), and insert between the snap ring and bearing on the tapered roller bearing position. To increase backlash, reposition shims from the taper roller side to the ball bearing side.

When adjusted properly, the shafts should rotate smoothly without binding, and a slight "click-clack" sound can be heard when one of the shafts is rotated one way and then the other. Operation without sufficient backlash will lead to excessive noise, rapid heat generation, and premature failure of the gearbox.

## Completing Assembly

Check that all snap rings are fully engaged in their grooves.

Clean the shafts and bores of the casting of any debris. Coat the inside lip of the oil seals with gear oil. Press the oil seals into their bores, paying attention to not damage the sealing lip while it passes over the shaft.

Hammer the back plate into the housing.

Wrap the drain plug threads with Teflon® tape or pipe dope and reinstall into the gearbox. Set the gearbox on a level surface, and remove the LOWER drain plug. Fill with good quality SAE 90 EP gear oil until it reaches the level of the lower plug hole. Wrap the level plug and breather plug threads with Teflon® tape or pipe dope and reinstall.

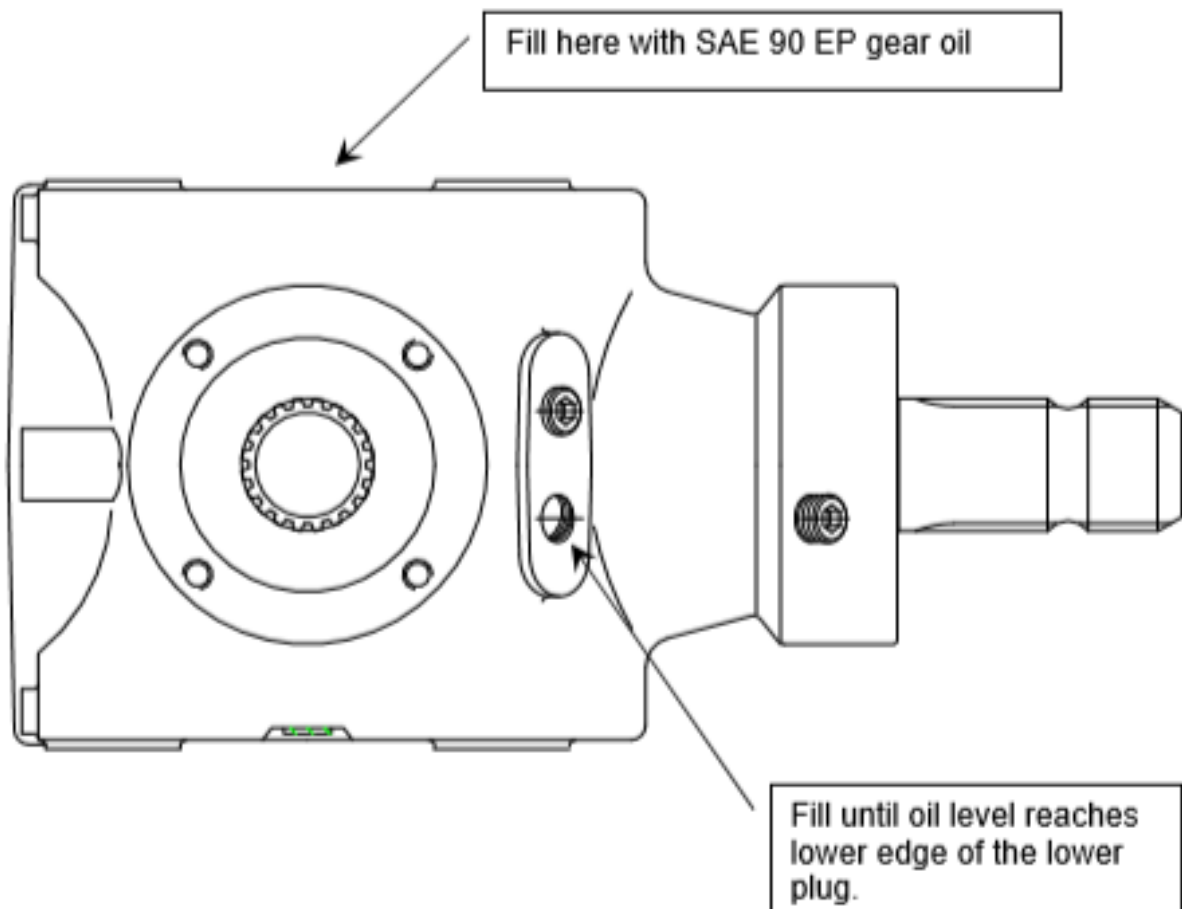

Check the operation of the gearbox on initial startup. Drain and refill with fresh lubricant after the first 50 hours of use, and every 500 hours of use thereafter.